

プラスチック段ボール／緩衝材（フォーム材）の加工・販売

 **YAMAKOHO**

プラダンのヤマコー® オーダーメイドカタログ





YAMAKOH

# ヤマコーは、 オーダーメイド・プラダンケースで お客様の梱包・物流に対する想いを カタチにかえる会社です

昭和49年(1974年)に京都で包装資材の販売会社としてスタートしたヤマコーは、現在では環境問題やエコという時代のニーズに応える商材である、プラスチックダンボールの加工に特化した、物流用梱包ケースや産業資材の特注品を扱う専門メーカーとして事業を展開しております。

私たちが今日まで事業を続けられたのは、ひとえにお客様、仕入れ先様をはじめとする関係各社様との素晴らしい出会いに恵まれたからだと思っております。

私たちは、お客様の大切な商品をしっかりと守る、優れたパッケージを提供し続けるために、モノづくりへのこだわりと情熱を持ち“スピード・丁寧・誠実・感謝”を行動規範とし、日々お客様一筋に尽くしてまいります。

私たちは、お客様から「プラダンなら君のところが一番!」と安心してご指名頂ける企業となるべく、また社員にとって誇りの持てる企業となるために、常に新しい事業に挑戦し、わくわくするような楽しい会社を育てていきたいと考えております。

今後とも、皆様には一層のご支援ご愛顧を賜りますよう、よろしく願い申し上げます。

代表取締役会長 村田 裕之

## オーダーメイドにこだわる理由

私たちがオーダーメイドにこだわる理由はただ一つ、お客様に心から満足し、感動していただきたいからです。ヤマコーは長年、お客様にご提供する最高のサービスを模索し続けてまいりました。そしてプラダンと出会い、オーダーメイドでの包装資材製作というひとつの答えにたどり着きました。ヤマコーにはプラダンのポテンシャルを最大限に引き出し、具現化することで、お客様の思いを実現する仕組みがあります。

### 行動規範

スピード／丁寧／誠実／感謝

### 経営理念

ヤマコーはプラダンを中心とする樹脂製品の加工を通じて、社会に役立つことを使命とし、会社の繁栄と、社員の生活の安定を実現し、人間としての成長を目的とする。

### 経営ビジョン

プラダンの素晴らしさを社会に広め、プラダンで日本を代表するナンバーワン企業を目指す。

顧客満足



行動規範

経営理念 経営ビジョン



# ヤマコーは未来に挑戦します

<b>ヤマコーについて</b> .....	<b>2</b>
ごあいさつ／行動規範・経営理念・経営ビジョン .....	2
会社概要／沿革／所在地 .....	4
ヤマコーの強み .....	6
ヤマコーの環境への取組み (ISO14001/SDGs) .....	7
ブラダンとは .....	8
<b>オーダーメイド・ブラダンケース</b> .....	<b>9</b>
コンテナ .....	10
A式 (みかん箱) .....	12
C式 (お弁当箱) .....	14
スリープキャップトレイ .....	16
N式 .....	17
オリウス® .....	18
オリウス® DC .....	20
セーフティボックス .....	22
ピックアップ商品 .....	23
業界別ビフォーアフター .....	24
オプション .....	28
ケース内装／仕切り .....	30
緩衝材／engelook .....	31
<b>ブラダンシート</b> .....	<b>32</b>
スタンダード／持続型帯電防止／カーボン入り導電 .....	33
J段／厚物 (スミパネル) .....	34
ツインコーン .....	35
ブラパール／テクセル .....	36
養生シート／罫線入り (ネツケー)／クッション付き／床丈夫 .....	37
発泡PP・PEシート／スミセラー .....	38
パロニア／パロニアスーパー HD／Pボード .....	39
ポリカーボネート .....	40
<b>ブラダンの印刷・加工・用途</b> .....	<b>41</b>
ブラダンの印刷 .....	42
ブラダンの加工 (型抜き・高圧プレス) (カットマシン・CADシステム) .....	44
ブラダンの加工 (断裁) (ピンポイント溶接) .....	45
ブラダンの加工 (つなぐ) .....	46
ブラダンの加工 (曲げる) .....	47
ヤマコー工場内ブラダン活用事例 .....	48
<b>お問い合わせ方法</b> .....	<b>49</b>
<b>ヤマコー運営ホームページ</b> .....	<b>50</b>
<b>ヤマコーの取組み</b> .....	<b>51</b>

## 沿革

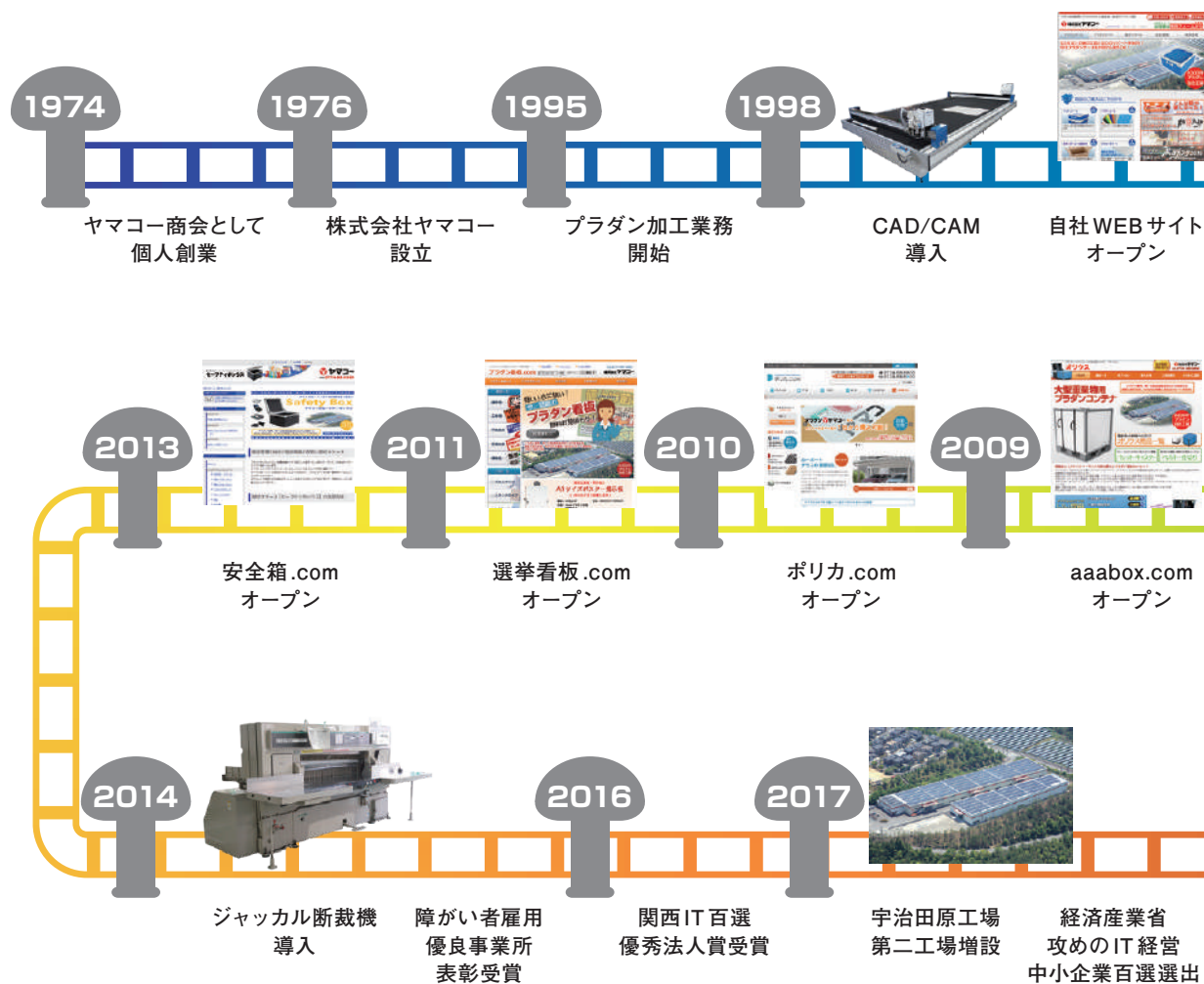

## 会社概要

社名	株式会社ヤマコー
所在地	〒610-0202 京都府綴喜郡宇治田原町緑苑坂54-2 TEL 0774-88-6800 FAX 0774-88-6900
ホームページ	p-yamakoh.co.jp
代表者	代表取締役会長 村田裕之
創業	昭和49年9月1日
会社設立	昭和51年1月24日
資本金	5,000万円
決算	年1回6月
年商	10億円
従業員	77名(2022年10月)
取引銀行	京都銀行、商工中金、京都中央信用金庫、京都信用金庫、滋賀銀行、三菱UFJ銀行
主要取引先	旭化成メディカル、イトーキ、エプソン販売、川重商事、関西グリコ、キーエンス、島津製作所、ジョンソン・エンド・ジョンソン、住友ゴム工業、積水化成成品工業、セーレン、ソフトバンク、大日本住友製薬、太陽工業、ダスキン、レントオール、テルモ、東レ、ニトリ、日本たばこ産業、パナソニック、堀場製作所、三井化学、三菱電機、村田製作所、ヤマハ、LIXIL、リコージャパン(五十音順・敬称略)



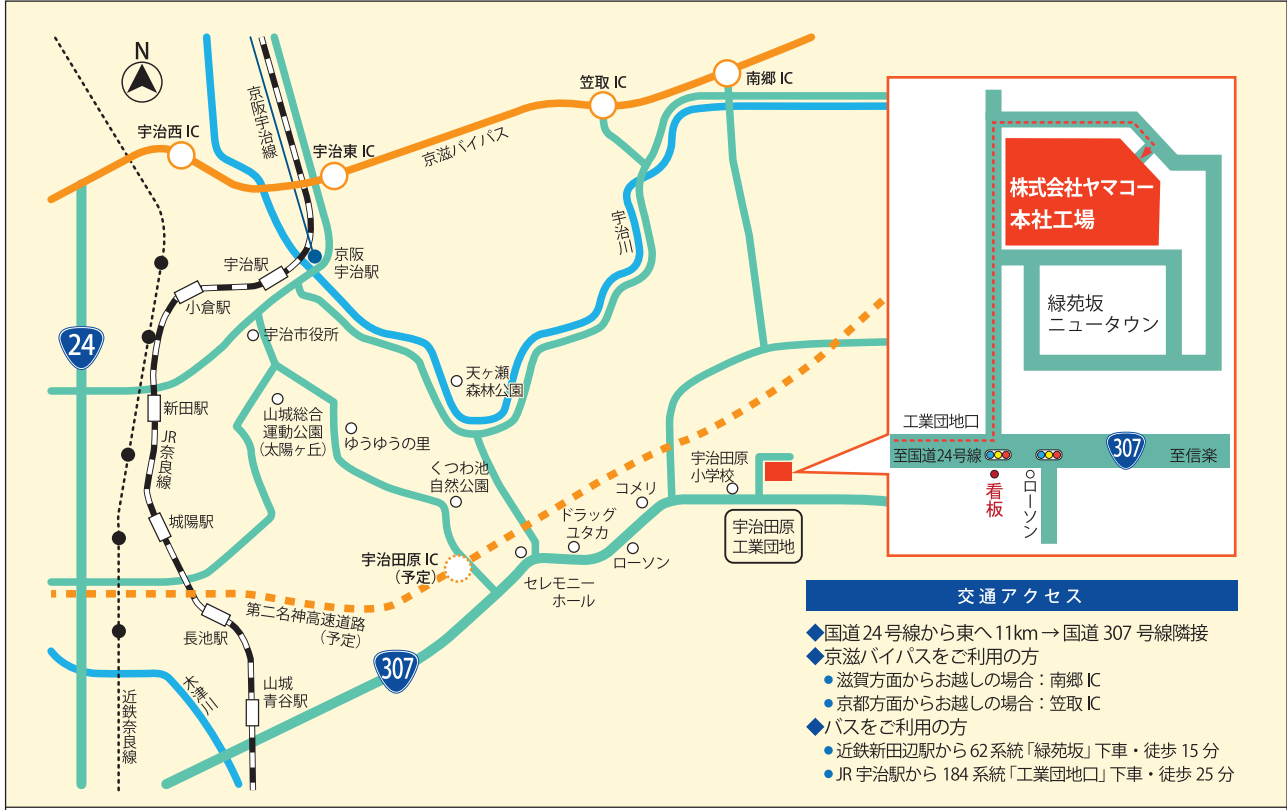
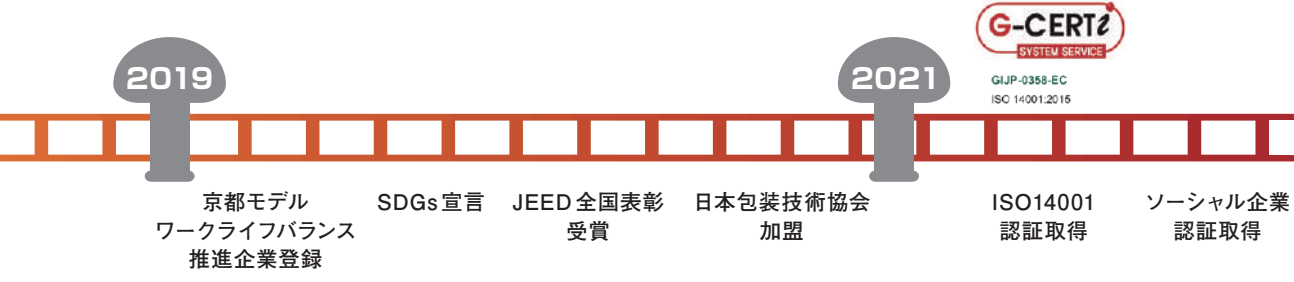
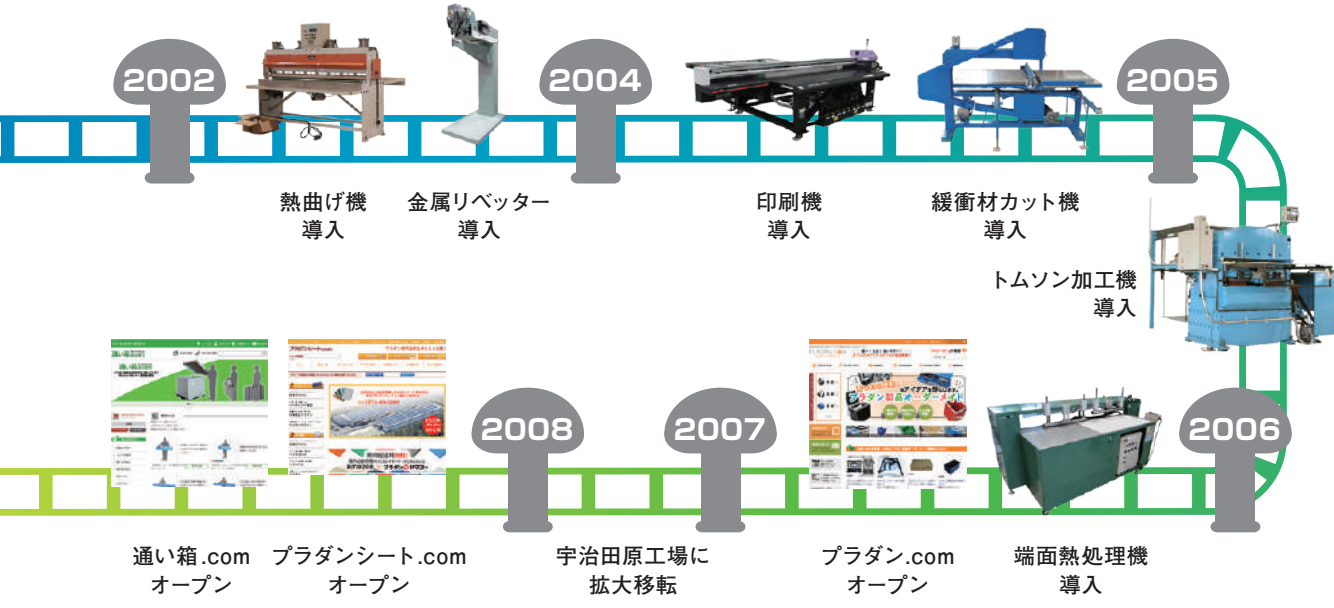

**株式会社ヤマコー** TEL : 0774-88-6800  
 p-yamakoh.co.jp 〒610-0202 京都府綴喜郡宇治田原町緑苑坂54-2



# ヤマコーの強み

## 1 業界最大級のプラダン専用自社工場！ 専用工場ならではのスピード対応と高品質

本社工場の敷地面積は27.180㎡（8200坪）の広さがあり、5ブロック（A・B・C・D・E）で構成されています。プラダン工場としては日本最大級の一貫型工場を誇り、営業から製造までワンストップサービス体制で、お客様の多様なニーズに最短・高品質でお応えいたします。

## 2 1ケースから数万ケースまで 対応可能な機械設備と生産体制

プラダンの特性に合わせた熱加工機や超音波加工機など、特別仕様の加工機を多種取り揃えています。D～Eブロックでは、小～中ロット向けに5台のCAD/CAMによるカット加工と少人数によるセル生産方式を採用。Bブロックでは、大ロット向けに3台のプレス機による抜き加工のライン生産方式を採用し、1ケースから数万ケースまでの製造を承ります。

## 3 提案力No.1！ 高い企画力と豊富なノウハウ

ヤマコーには長年に渡って営んだ包装資材の提案ノウハウと、累計50,000社を超える取引実績がございます。現在ではインターネット販売を中心に、年間1,000社以上の新規顧客取引がございます。経験豊富な営業及び設計チームが、お客様の想いをカタチにするお手伝いをいたします。

## 4 プラダン製品による3Rの推進と 製造直販ならではの万全のサポート体制

ヤマコーではプラダン製品導入による3R（リデュース・リユース・リサイクル）推進を提案しています。使い捨てていた包装資材を長持ちするプラダン製品に切り替えることで、消費資材をリデュース（減らす）し、一つの製品のリユース（繰り返し使う）性を高め、リサイクル（再資源）性の高いオール樹脂製品もご提案しております。

## 5 安心・安全の国産シートを使用！

ヤマコーのプラダン製品は、海外産シートではなく国産メーカー製のシートを使用しています。国産メーカーはこれまで多くの納品実績のある信頼できるメーカーです。

# プラダンのヤマコー®の環境配慮の取り組み

## 設計面の取り組み

- 構造の最適化
- ⇒ 軽量化設計
- ⇒ 長寿命設計
- ⇒ リサイクルしやすい設計

## 循環型社会の形成

- 廃棄物量の削減、リサイクル促進に取り組んでいます

## 環境負荷の少ない素材の検討

- プラスチック使用比率の低い材料の導入検討

## ものづくりの効率化

- 省エネ工法
- 5Sの徹底推進
- ⇒ 作業効率UP
- ⇒ ロスの無いものづくり

## 環境マネジメント

### ISO 14001の推進

- 環境方針の制定
- 環境影響評価の実施
- 環境教育の実施
- 環境報告書の作成



GIJP-0358-EC  
ISO 14001:2015

#### 環境方針

1. 地球環境問題に基づき、断続的な改善行動に努めます。
2. 環境に関する各種法令・条例・協定等に基づく規制・基準を遵守します。
3. 各種の環境負荷低減並びに汚染の予防に各段階で取り組み、特に省資源、地球温暖化対策、廃棄物の削減・リサイクル、化学物質の適正な管理を目指します。
4. 企業活動全般において、環境影響を考慮した製品・技術・サービス・設備の開発と社会への提供に努めます。
5. 環境管理活動全般について、社会の正しい理解が得られるように積極的なコミュニケーションに努めます。

### SDG sの推進

- 多様な人材活用推進
- 社会的課題の解決
- 地球環境の持続性
- 地域とのつながり



#### 重点項目

##### ● 多様な人材の活躍推進

すべての従業員が働きがいを感じられ、個性と能力が最大限に発揮できる職場環境を整えます。



##### ● 社会的課題の解決

あらゆる業種業界の物流ニーズにプラダン製品で応え、幅広い社会的課題の解決に貢献します。



##### ● 地球環境の持続性

CO2 排出量削減や3R 促進などの環境保全活動に取り組み、持続可能な社会の実現に努めます。



##### ● 地域とのつながり

地域振興に向けた取り組みを拡充し、地元社会の一員として成長と発展を目指します。



# プラダンとは

## 運搬に、保管に、養生に 最適な素材をご存知ですか？

プラスチックダンボール（プラダン）はポリプロピレン樹脂（PP）を原材料として製造されています。中空構造により軽さと強度を両立した、コストパフォーマンスに優れた素材です。プラダンを使用した梱包箱は作業員の負担の軽減や、輸送コストの削減に貢献できます。さらに、耐久性、耐水性、断熱性、耐薬性を持ち合わせておりますので、工場内での保管箱、通い箱、精密機器ケース、養生シート、ディスプレイ看板まで用途は無限大です。

## プラダンの特徴

### 1 軽量



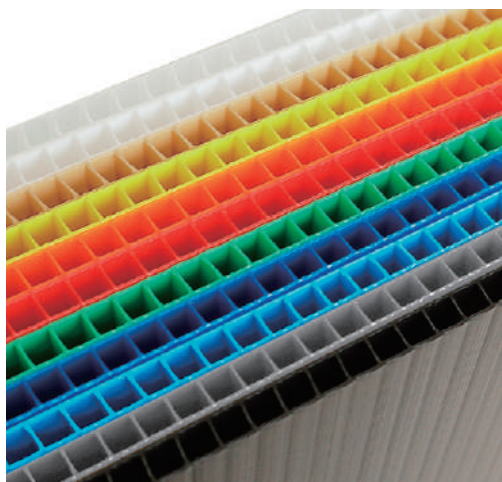

ダンボールのように、切り口が空洞状（中空構造）になっているので、中身のつまったプラスチック板などに比べ非常に軽量です。



	1㎡当たりの重さ
<b>紙段ボール</b> (厚さ 5mm A フルート 中新 120g K5/K5)	552g
<b>プラダン</b> (厚さ 5mm 目付 800g/㎡)	800g
<b>低発泡樹脂板</b> (厚さ 5mm 目付 1,500g/㎡)	1,500g
<b>アクリル板</b> (厚さ 2mm)	2,400g
<b>シナベニア合板</b> (厚さ 5.5mm)	約 3,000g
<b>アルミ合金版 (A5052)</b> (厚さ 5mm)	約 13,400g

### 2 高い耐久性

割れにくく、緩衝性・断熱性・耐水性・耐油性・耐薬品性・遮音効果・帯電防止効果・ヒンジ特性などの特性があり、組み合わせれば多種多様な用途が考えられます。

 耐熱性	 耐薬性	 耐水性	 ヒンジ特性
130℃の耐熱性があり、可塑性（かそせい）のあるプラスチックの中では最高の耐熱性を持っています。	特に耐アルカリ性に優れており、耐酸性、耐溶剤性にも優れています。	吸収性がほとんど無い（0.03%）ので、紙段ボールのように水に濡れても劣化しません。	素材に適度な柔らかさがあり、折り曲げに強く簡単に割れたりちぎれることがありません。

### 3 衛生的

プラダンは紙ダンボールの様に紙粉を発生させません。帯電防止、導電性の機能を持たせたシートを使えば、より高いレベルのクリーンルームにも対応できる箱も製作可能です。

### 4 加工が簡単

二次加工（断裁、打ち抜き、折り曲げなど）が簡単にできるため、カッターナイフやテープなどを用いて仕切りやケースを自作することも可能です。



# オーダーメイド・プラダンケース

## ケース仕様決定フローチャート

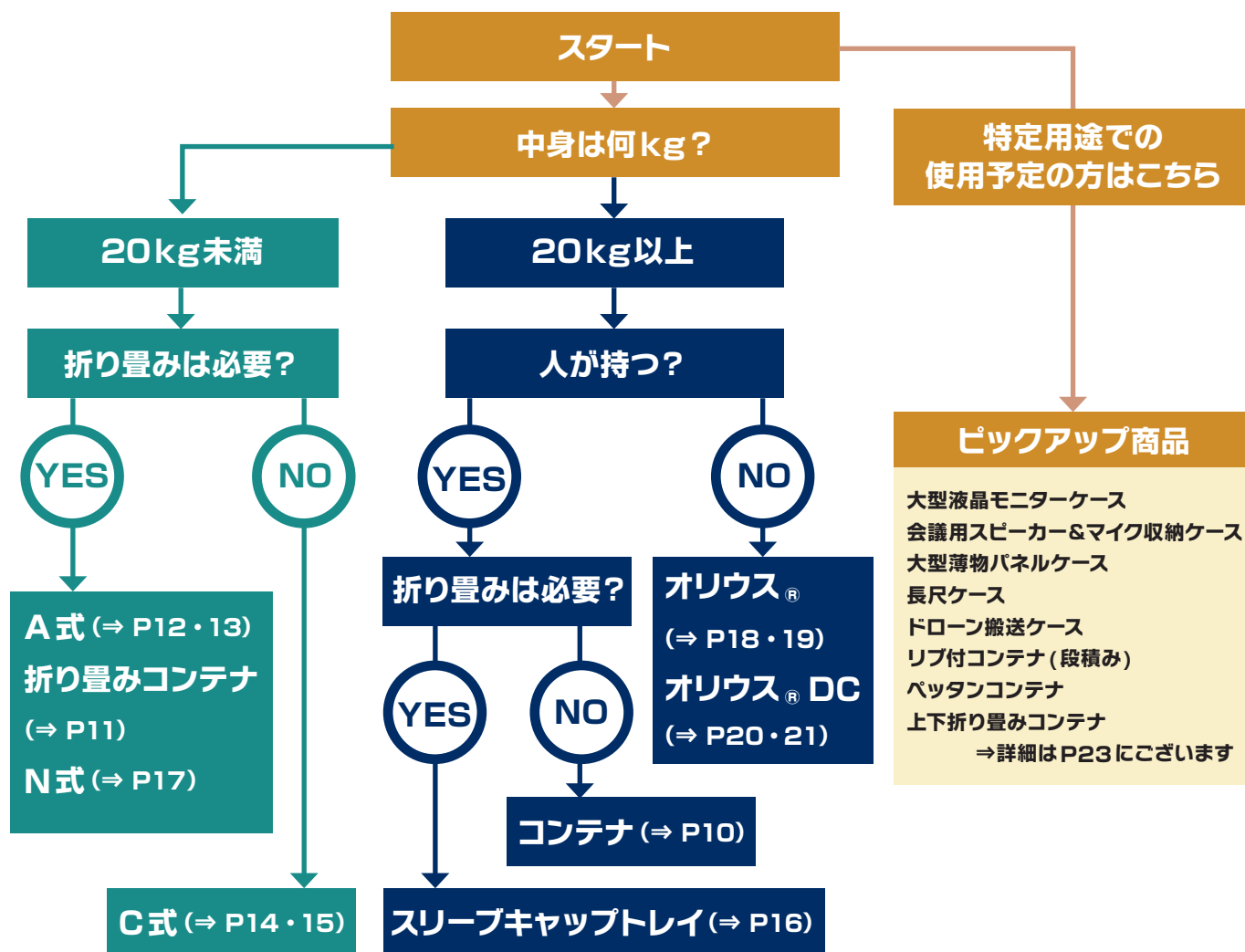

※上記のチャートは一例になります。※詳しい中身やご使用環境を営業担当にご連絡いただくことで、より最適な仕様をご提案いたします。

# コンテナ

フレーム・コーナーで高強度・安定した段積みが行えます。  
重い物を入れる時にはこの仕様がオススメ!

## 定番

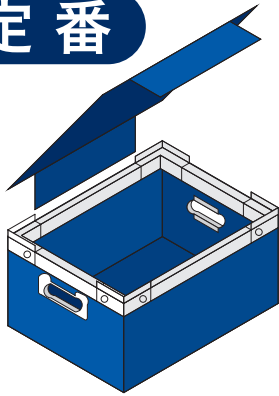

羽蓋コンテナ

保管から輸送まであらゆる用途にオススメの仕様です。  
蓋を付けた状態で積み上げて保管・輸送に使用できます。

ベルトを付けることでテープでの固定が不要になり、作業性向上に役立ちます。



羽蓋着脱時



ベルト取り付け

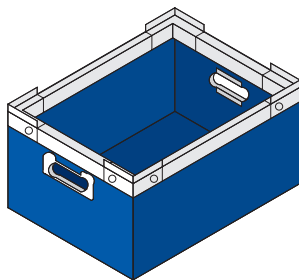

リブ付コンテナ

角にリブ (立ち上がり) があり横ずれ防止になるため、積み上げての保管などにオススメの仕様です。

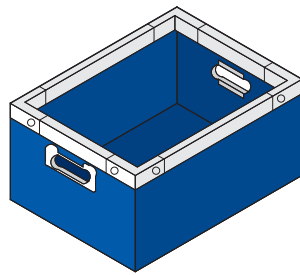

リブ無しコンテナ

棚に入れたり、ケース単体で使用する場合など、積み上げが不要な場合にオススメの仕様です。

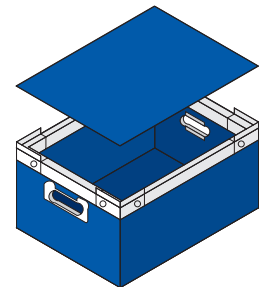

乗せ蓋タイプ

乗せているだけのため、蓋の開閉が容易です。  
蓋が必要で低コストで抑えたい方にオススメの仕様です。

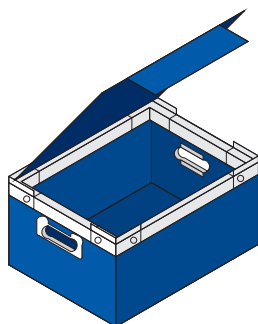
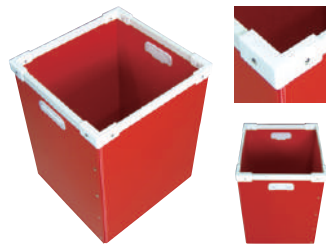
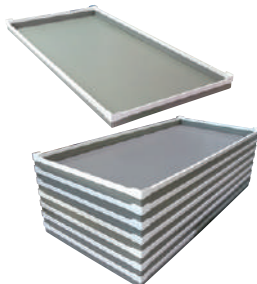

羽蓋片面打付タイプ

羽蓋の片側を固定しており、蓋の紛失を防止したい場合にオススメの仕様です。

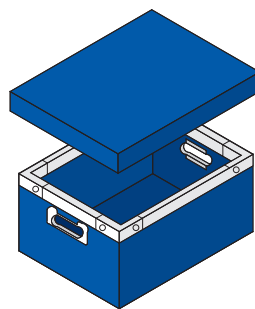

被せ蓋タイプ

開口部を蓋で覆うため、ケース内への埃などの侵入を対策したい方にオススメの仕様です。  
面ファスナー不使用で蓋を付けたい場合にも適しています。



## その他仕様事例



コンテナ

耳羽蓋タイプ

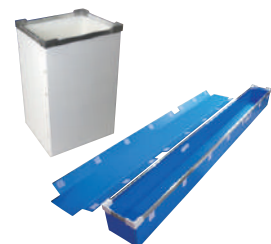

コンテナ

アルミフレームタイプ

コンテナの寸法について

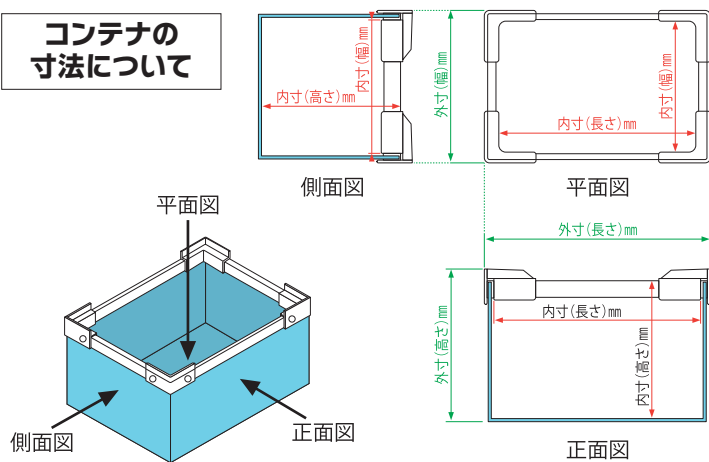

内寸

箱の内側のサイズです。高さは内底からフレームの上までです。  
 ※コンテナタイプは、コーナーのところが出っ張っています。一番狭くなっているところを入り口内寸と言い、内底より15ミリ狭まりますので出し入れに引っかかりそうな場合は、入り口内寸を確保します。

外寸

コーナーの外側で一番出っ張っているところの寸法です。  
 ※箱底の外側の寸法より15ミリ大きくなります。高さは箱底からコーナーの上までです。コーナーの種類で若干違いが出ます。

補足

部材（鉄・取手・バックルなど）を含まない寸法となります。詳細な寸法をご希望の方は、別途にご相談となります。  
 各寸法は、理論上の数値となっています。プラダンの性質上、若干の誤差（±10ミリ程度）は、ご容赦ください。  
 ※寸法厳守とした場合、内寸は三辺それぞれ+10ミリ、外寸はそれぞれ-10ミリの設計となります。

折りたたみコンテナ

未使用時に折り畳むことのできるコンテナです。ケース自体の保管や返送時のスペースを節約できます。羽蓋や乗せ蓋などのオプションもそのまま使用できます。

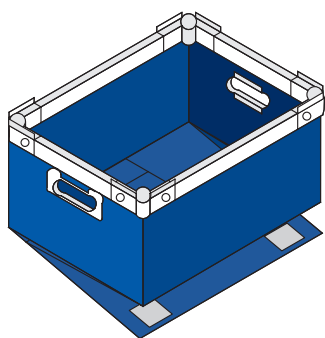

ボタンコンテナ

A式とコンテナのハイブリッド仕様です。底は面ファスナーで仮留めが可能です。蓋とベルトを追加することで、重い物を入れての輸送にも適しています。



ペタンコンテナ

高さが低い場合や、軽い物を入れる場合にオススメの仕様です。側面一面だけを開けて物を取り出す用途にも適しています。

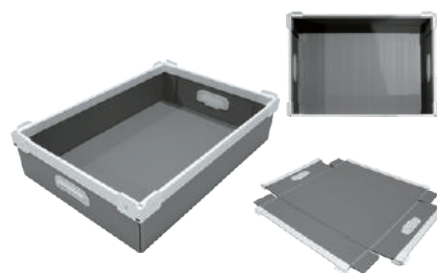
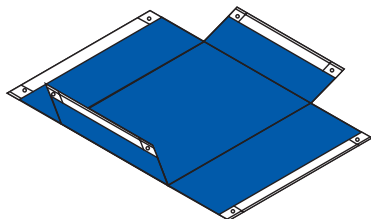

上下折り畳みコンテナ

底面積を変えずに、高さ方向に小さく畳める仕様です。畳んだ状態での積み上げ保管も可能です。

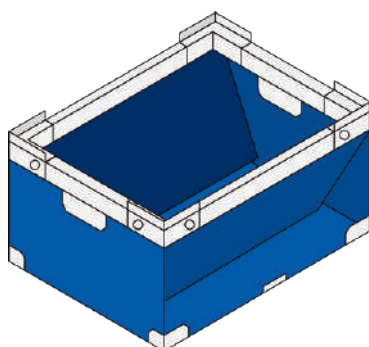

# A式(みかん箱)

折りたためて省スペース、コスト重視、通い箱に最適!

## 定番

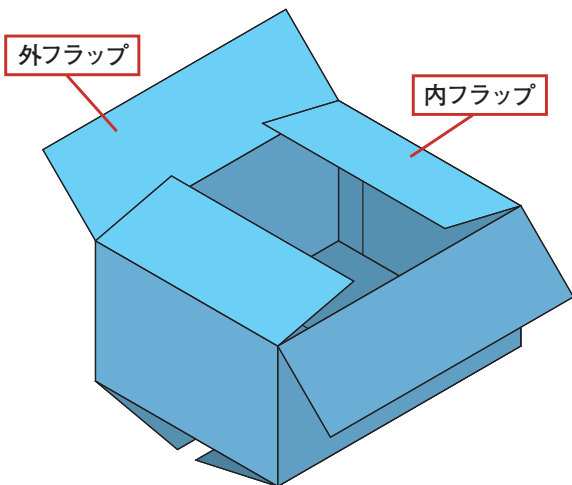

標準タイプ

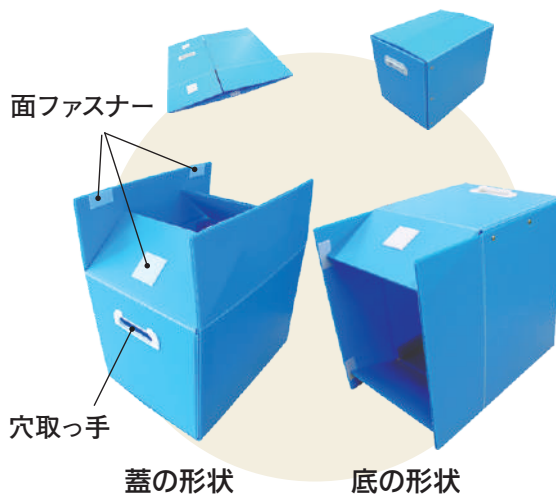

折り畳み可能なプラダンケースの中でスタンダードな形状です。中身が軽い場合や、コストを重視される方にオススメの仕様です。蓋・底に面ファスナーを付けることで、開閉作業の効率化が可能です。ただ、あくまで仮留めのため輸送の際はテープ留めやベルトの追加が必要です。

## 蓋の形状で選ぶ

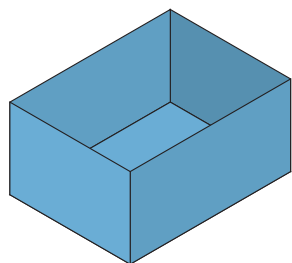

蓋無し

折り畳み可能なごみ箱などにオススメの仕様です。蓋が無いため、中身をすぐに取り出すことができる仕様です。

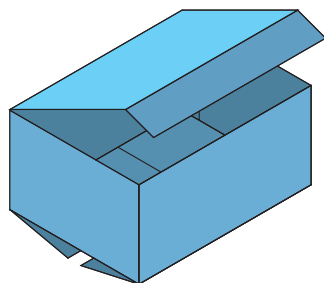

続き蓋

手前に蓋がないため、中身の出し入れがしやすい仕様です。

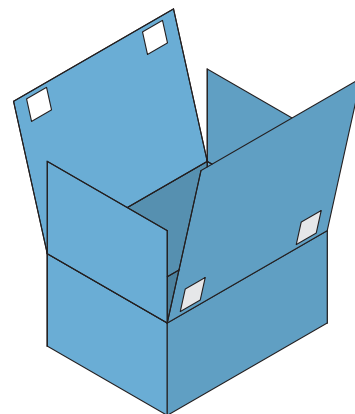

オーバーフラップ蓋

蓋が二重に重なるため、高い強度を持つ仕様です。中身をしっかりと保護したい場合に適しています。

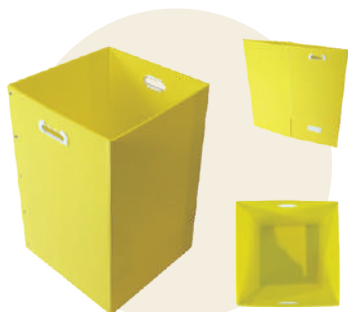

オーバーフラップ 蓋の形状      オーバーフラップ 底の形状



**A式の寸法について**

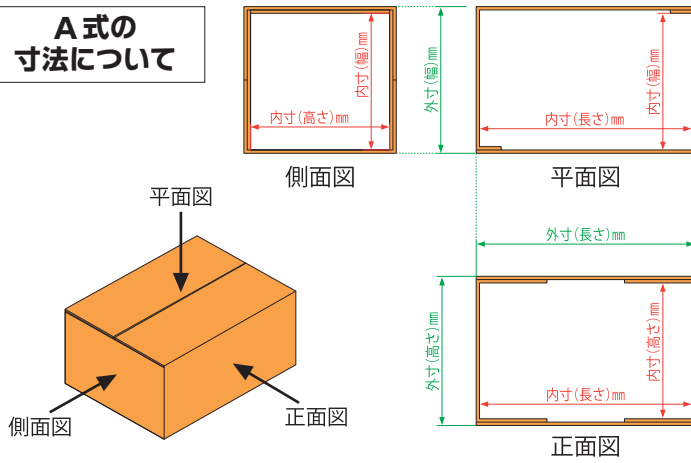

**内寸**  
箱の内側のサイズです。

**外寸**  
箱の蓋をかぶせた時の一番外側のサイズです。  
蓋がないときは、身の箱の外側です。

**補足**  
部材(鋸・取手・バックルなど)を含まない寸法となります。詳細な寸法をご希望の方は、別途にご相談となります。各寸法は、理論上の数値となっています。プラダンの性質上、若干の誤差(±10ミリ程度)は、ご容赦ください。  
※寸法厳守とした場合、内寸は三辺それぞれ+10ミリ、外寸は三辺それぞれ-10ミリの設計となります。

**底の形状で選ぶ**

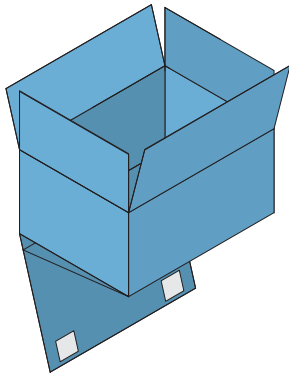

**オーバーフラップ底**

底が二重に重なるため、高い強度を持つ仕様です。重量物を入れる際や、底抜けを防止したい場合にオススメの仕様です。

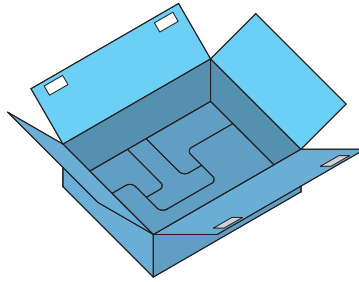

**組底(地獄底)**

アメリカンロックとも呼ばれる形状です。底部分を噛み合わせながら組み立てるため、組み立て時にテープや面ファスナーを必要としません。

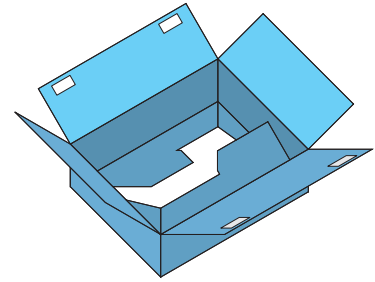

**ワンタッチ底**

畳んだ状態からの組み立てが簡単な仕様です。畳んだ際のプラダンの反発を抑えるため、製作時には木型が必要になります。



オーバーフラップ 蓋の形状    オーバーフラップ 底の形状

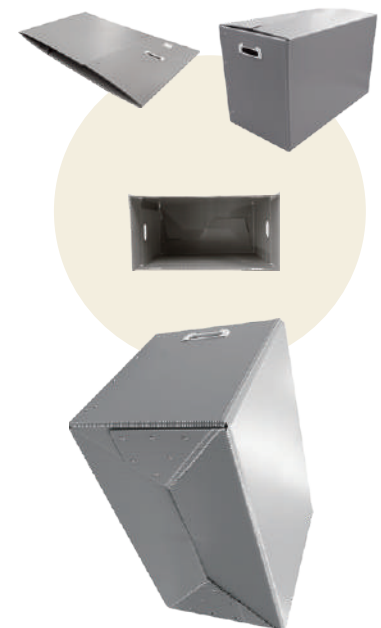
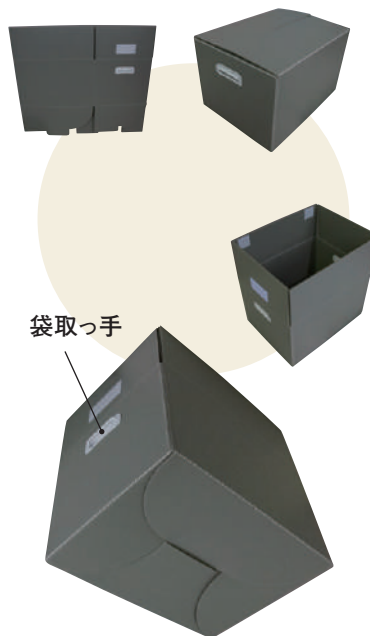

# C式 (お弁当箱)

出し入れしやすいシンプルさ、特殊サイズ (薄型、長尺) にも対応

## 定番

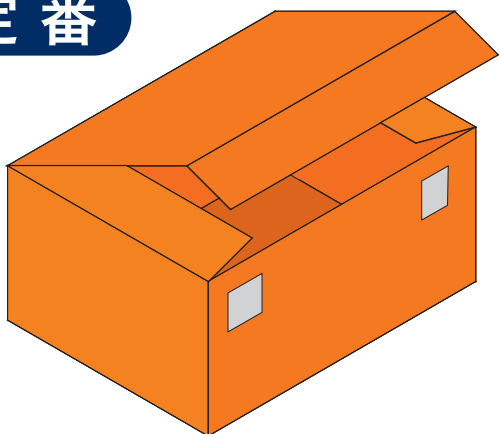

続き蓋タイプ

蓋が片側開きになっており、手前にフラップがなく間口が広いので、中身の出し入れがしやすい仕様です。蓋が根本でつながっており、紛失防止にもなります。

スクリーンやバナー、ポールなど細長い物の収納にオススメの仕様です。



C式

続き蓋タイプ

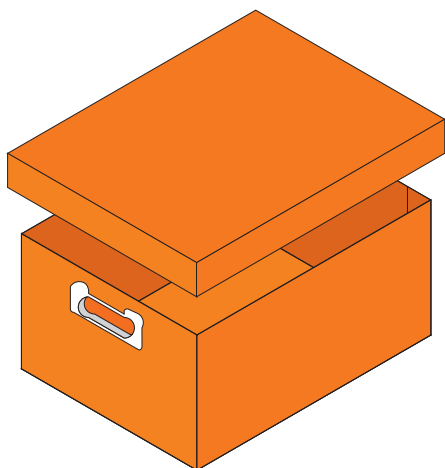

被せ蓋タイプ

開口部を蓋で覆うため、ケース内への埃などの侵入を対策したい方にオススメの仕様です。

面ファスナー不使用で蓋を付けたい場合にも適しています。蓋を外せるため、中身の出し入れがしやすい仕様です。



C式

被せ蓋タイプ

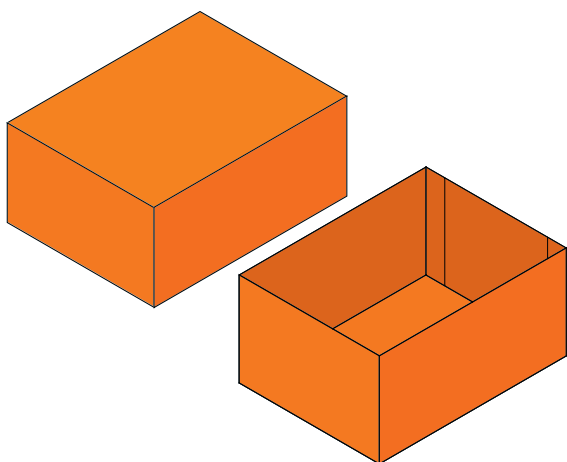

共蓋タイプ

被せ蓋タイプの中でも、身と蓋の高さが同じタイプの仕様です。高さの低い箱に多く使われ、薄く平たい物を収納する際にオススメの仕様です。

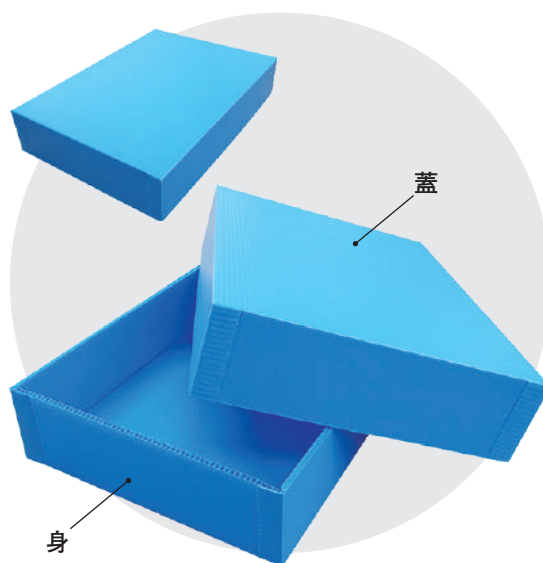

C式

共蓋タイプ

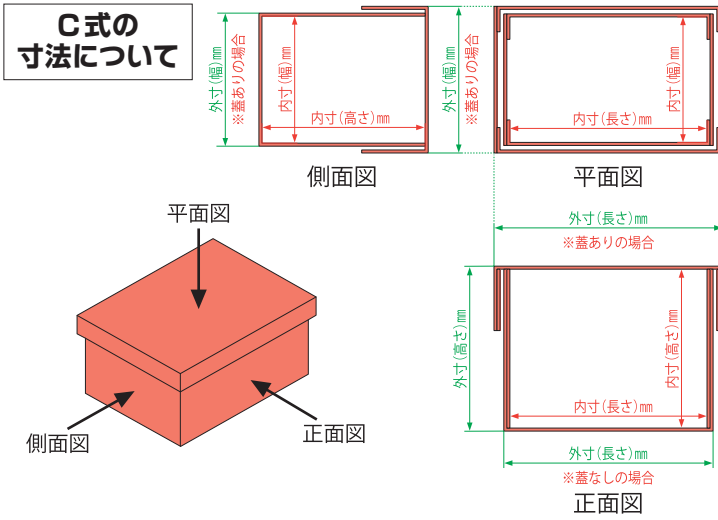

**内寸**  
内側のサイズです。

**外寸**  
箱の蓋をかぶせた時の一番外側のサイズです。  
蓋がないときは、身の箱の外側です。

**補足**  
部材（鉄・取手・バックルなど）を含まない寸法となります。詳細な寸法をご希望の方は、別途にご相談となります。  
各寸法は、理論上の数値となっています。プラダンの性質上、若干の誤差（±10ミリ程度）は、ご容赦ください。  
※寸法厳守とした場合、内寸は三辺それぞれ+10ミリ、外寸は三辺それぞれ-10ミリの設計となります。

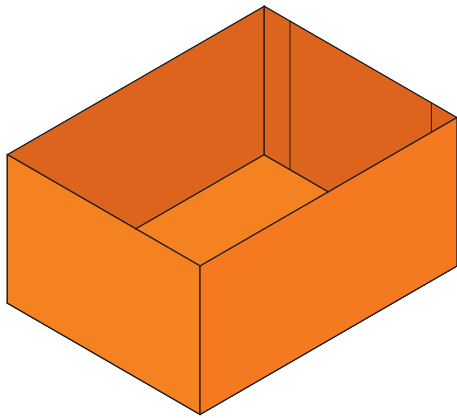

**蓋無しタイプ**

蓋が無いので、中身をすぐに取り出しやすい仕様です。  
引き出しやトレイなどに適しています。



**C式 蓋無しタイプ**

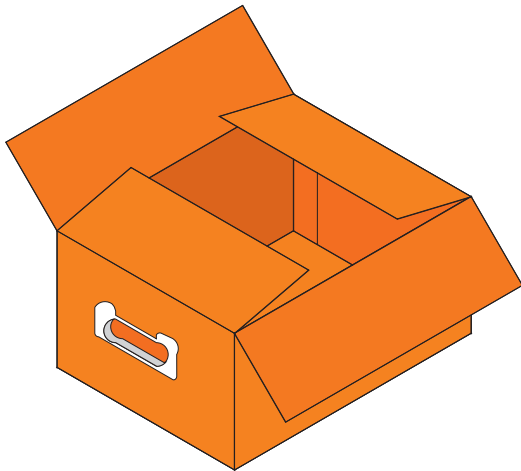

**突合せ蓋タイプ**

蓋をA式（みかん箱）と同じタイプにした仕様です。  
蓋が一体になっており、紛失防止にもなります。  
続き蓋に比べ蓋の長さが短いため、作業スペースが限られている場合にオススメの仕様です。

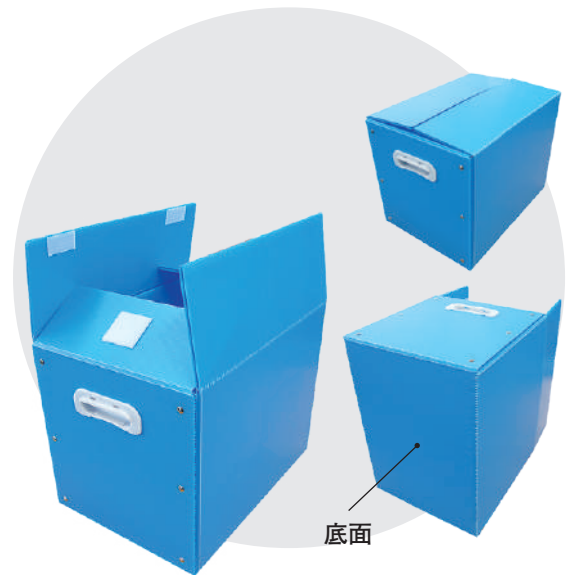

**C式 突合せ蓋タイプ**

# スリーブキャップトレイ

大型・軽量なものの運搬にオススメ!保管もコンパクト!

「スリーブ(筒状カバー)」「キャップ(上蓋)」「トレイ(底)」で構成されるケースです。大型で軽量なものの収納や展示台に適しています。

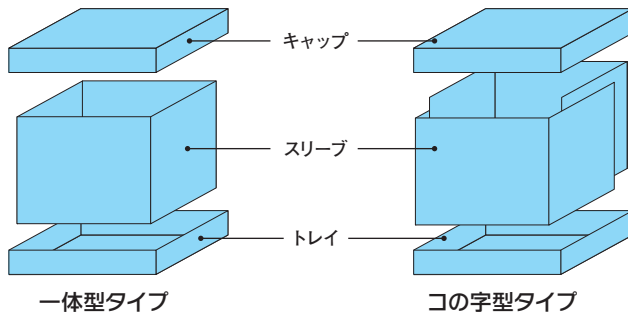

一体型タイプ

コの字型タイプ

一体型タイプ  
スリーブが輪になっている形状です。収納ケースなどの用途に向いています。輸送や保管時は、スリーブを折り畳んで内部に収納できます。

コの字型タイプ  
コの字のスリーブを抱き合わせる形状です。2面が2重になるため耐久・耐荷重性が向上します。



一体型タイプ

着ぐるみ収納ケース

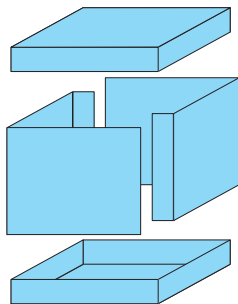

L字型タイプ

L字型タイプ  
コの字型タイプの2重部分を小さくした形状です。コの字型タイプの使い勝手のまま、スリーブを軽量化できます。

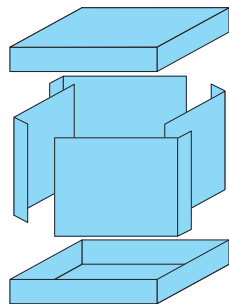

四面開放タイプ

四面開放タイプ  
スリーブが4つに分解できる形状です。折りたたみが不要になり、組み立てもしやすくなります。箱のサイズがとても大きくなる場合に向いています。

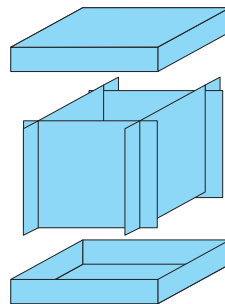

組仕切りタイプ

組仕切りタイプ  
シートを格子状に組み合わせてスリーブ状にする形状です。ディスプレイなどの用途に向いています。収納時はスリーブを分解できます。



組仕切りタイプ

ディスプレイ



四面開放タイプ

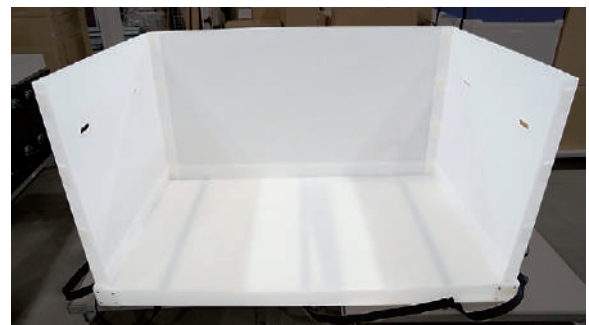

L字型タイプ(緩衝材付き)





# N式

ワンウェイでの使用に最適!コスト重視の方にもオススメです

## 組立て式 (N式)タイプ

1枚のシートで形成される組み立て式の箱です。木型を用いて製作します。シート状で納品でき、接合部分がないためお客様ご自身で鋏を使わずに組立てることができます。大ロット向きです。  
N式の構造を応用した展開型ケースも製作可能です。

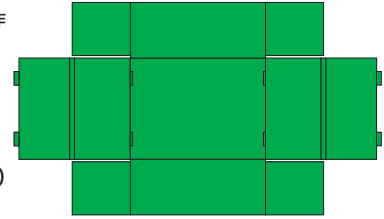
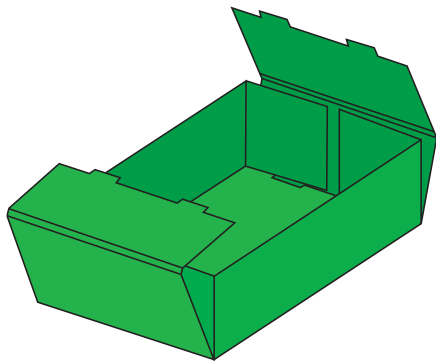

展開図 (例)

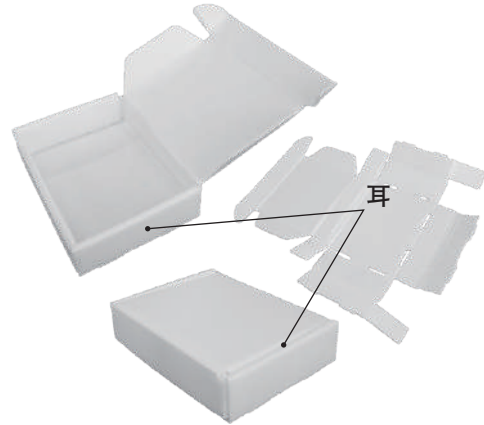

N式

組立てタイプ (N式)

N式

組み立てタイプ (N式耳付き)

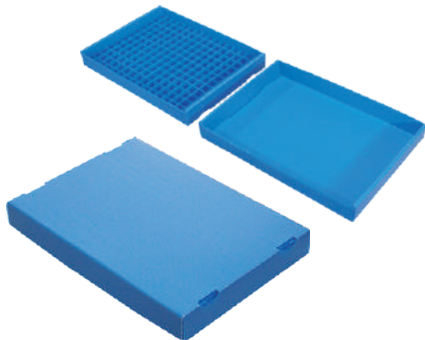

N式

被せ蓋タイプ (仕切り付き)

N式

トレイタイプ (発泡シート仕様)

## プラダン加工時の注意事項

### バリ



パネルソーや切削加工機(44～45ページ)で加工する場合、材料によって多少のバリが発生しますのでご注意ください。  
プラダンの中空部分(リブ)の中に入り込むことがあります。

### 曲げ精度

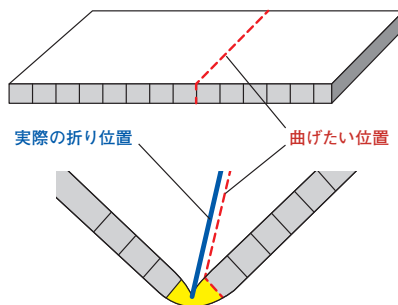

プラダンの筋目の上に折り目線が入ると折り目は左右どちらかの中空部分へ±5mm程度ずれて曲がります。不都合がおきないように寸法差を考慮した設計でケースを製作していますが、若干の誤差はご了承ください。  
※上記イラストの方向に熱曲げ加工・熱罫線加工はできません。

### カット精度

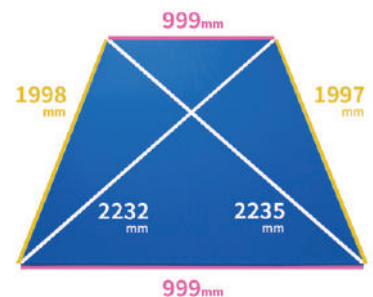

四角形のシートのほとんどは長方形・正方形にはなっていません。  
多くの場合、台形や平行四辺形になっており、四つ角がすべて直角とは限りませんのでご注意ください。

# オリウス®

樹脂フレームでも強度抜群、  
大型輸送ケースの決定版！

オリウス®とは、ヤマコーが展開する機能性とコストパフォーマンスを兼ね備えたプラダン製大型輸送ケース（ボックスパレット）です。ヤマコーが製作するケースの中でトップクラスの耐荷重性能をもっています。

商標（標準文字）「オリウス®」 登録第5315862号



アルミフレームタイプ



フレームレスタイプ

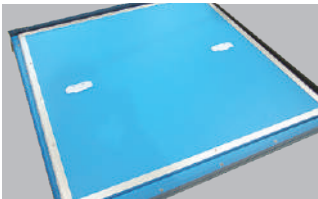

畳んだ状態はコンパクト

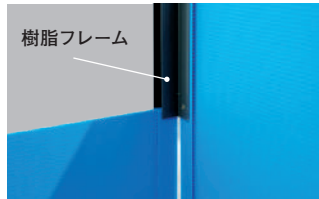

樹脂フレーム

プラダンを樹脂フレームで連結



簡単に組み立てられる嵌合構造

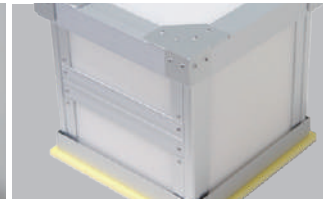

アルミコーナー&フレーム

## Aタイプ

### 四面一体型

◆側面が筒状 ◆組み立てやすい ◆背の低いもの向き

側面が筒状になっており、パネルの連結部分は折れ曲がるヒンジフレームで接続されています。荷を載せてから筒状の側面を被せるため、背の低い荷物を収納するのに適しています。

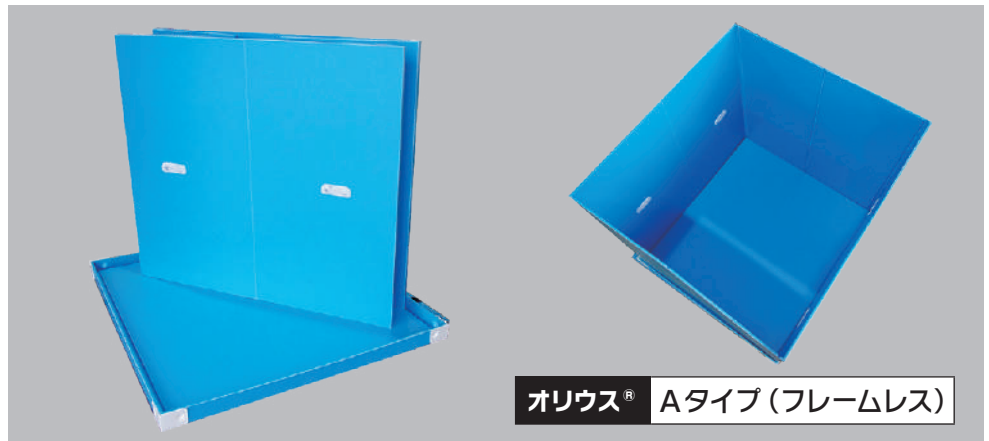
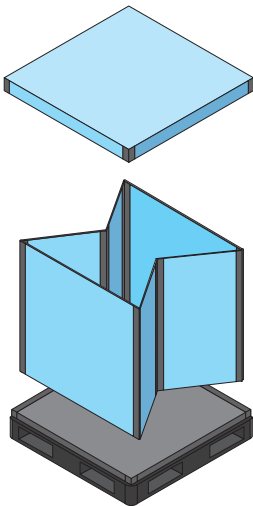

オリウス® Aタイプ（フレームレス）

## Bタイプ

### 三面固定型

◆作業性が良い ◆背の高いもの向き

側面を一面だけ取り外せる形状です。荷物を載せてから側面を取り巻くように立てて組み立てるため、背の高い荷物の収納に適しています。

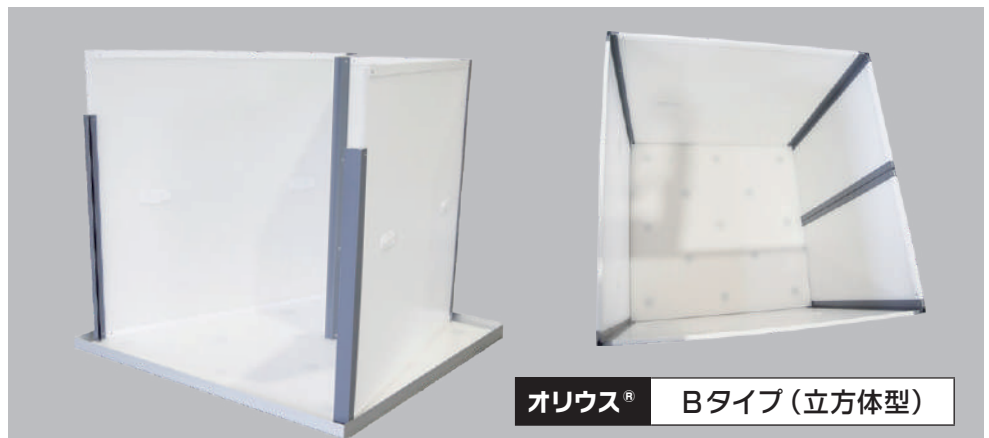
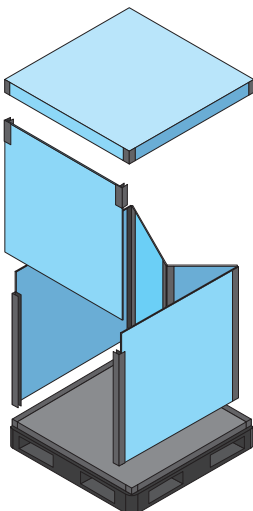

オリウス® Bタイプ（立方体型）

## Cタイプ

### 四面分解型 ◆強度が高い ◆コンパクトに分解できる

四面を全て分解できる形状です。側面のパネルを一面ずつ立てて組み立てていきます。分解可能な構造ながら箱強度を向上させています。

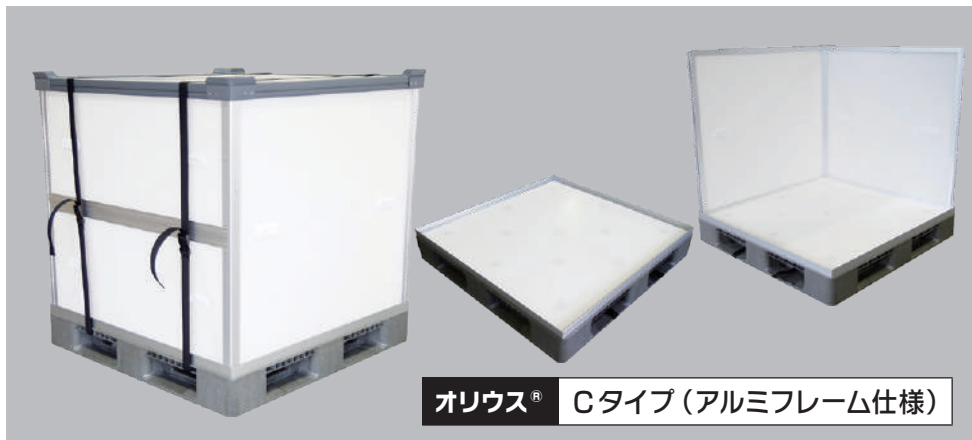
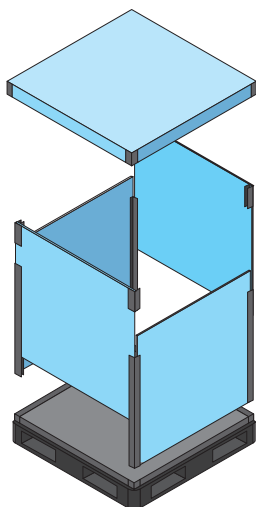

オリウス® Cタイプ (アルミフレーム仕様)

## Rタイプ

### 箱体固定型 ◆強度が高い ◆木箱からの取替えに最適

四面が全て底面に固定されており、分解できない仕様です。オリウス® の中では一番耐荷重・耐久性にすぐれた形状で、頑丈さと軽量さが必要な用途に適しています。

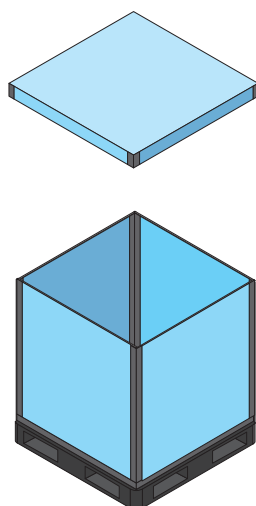

オリウス® Rタイプ (長尺型)

## Sタイプ

### 一面開放型 ◆作業性が良い ◆ガラス板などの搬送向き

全面が固定された側面を、一面だけ開放できるようにした形状です。耐荷重・耐久性を重要視しつつ、一面を開放したい場合に適しています。

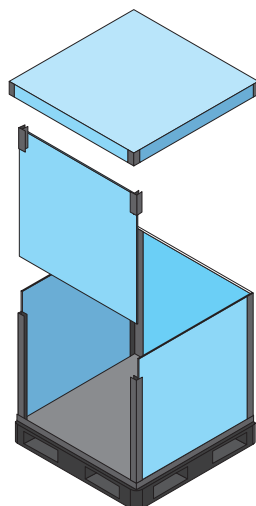

オリウス® Sタイプ (2段開放型)

# オリウス® DC

特注金属フレームを使用した、一人で組立可能な作業性に優れた新しいオリウスです。手持ちのパレットに組み合わせて製作可能な仕様もあり、低コスト・高強度を実現！サイズ・用途に応じたカスタマイズも可能です。

## オリウス® DC-P (パレット分離タイプ)

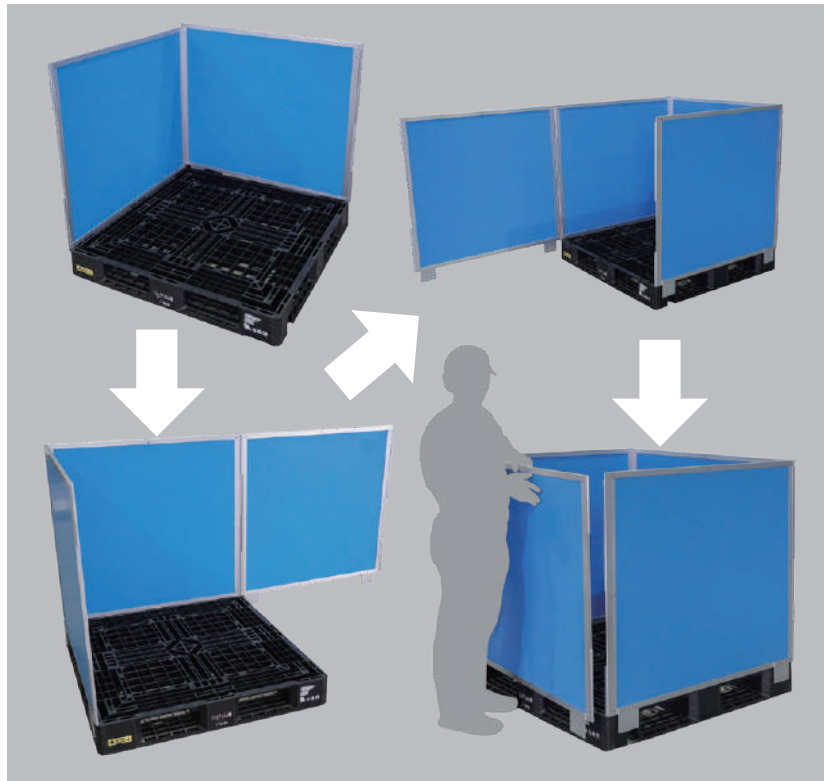

側面パネルをパレットの縁に乗せるように組んでいく仕様です。  
パレットの縁に突起が無ければ、基本どのようなパレットにも設置できるため、汎用性に優れた仕様です。



組立動画

## オリウス® DC-R (パレット囲いタイプ)

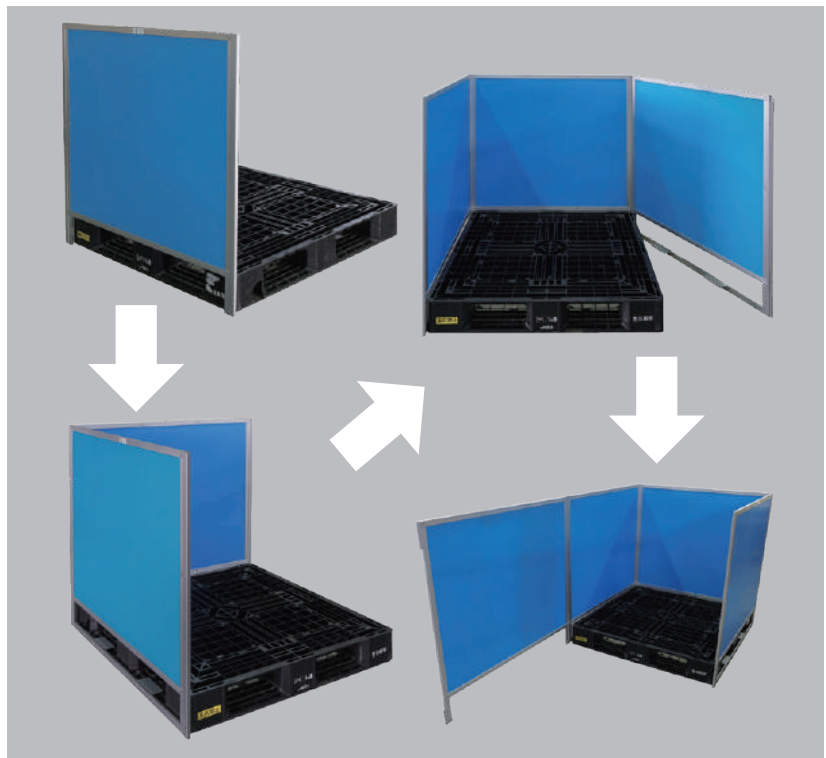
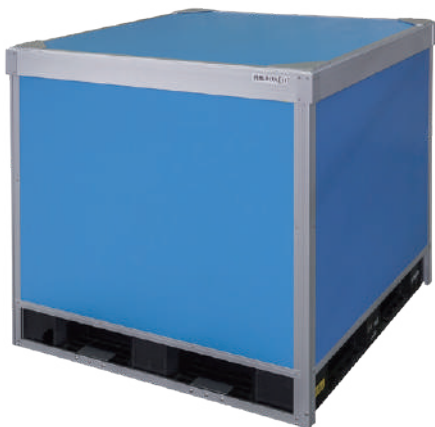

側面パネルでパレットを囲うように組んでいく仕様です。  
パネルがパレット内に入り込まないので、パレットいっぱい荷物積みたい場合にオススメの仕様です。



組立動画



**オリウス® DC-AT**  
(自動倉庫タイプ)

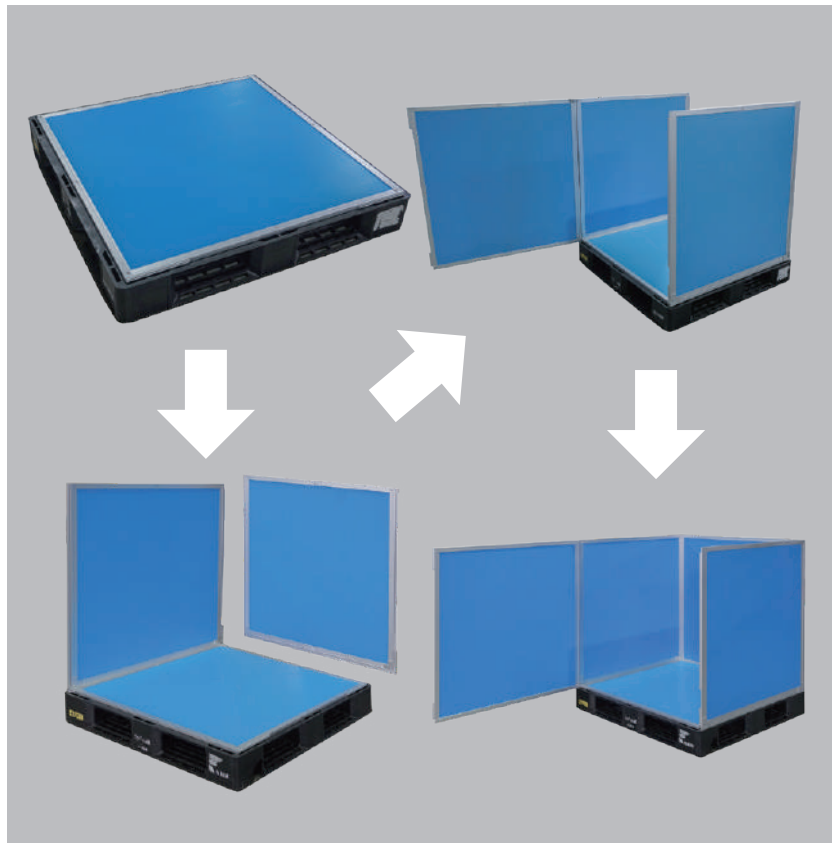

パレットに敷いた底板に、側面を差し込んで組み立てる仕様です。  
側面パネル・蓋がパレットより外にはみ出ないため、外寸制限のある用途にオススメの仕様です。



組立動画

**オリウス® DC-H**  
(パレット一体タイプ)

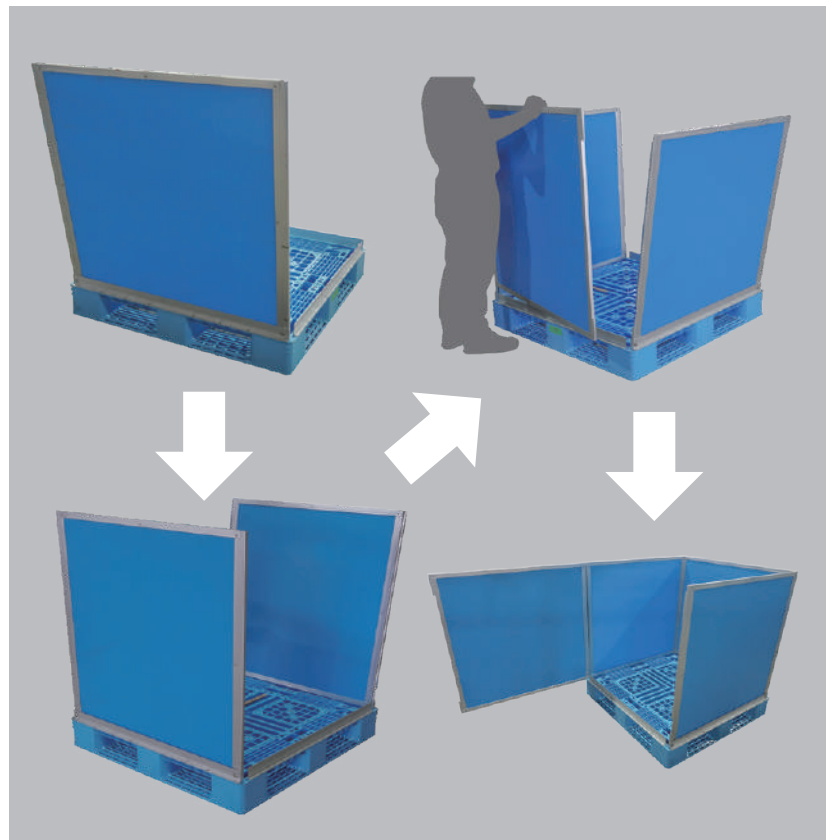

パレットに取り付けたL型のアルミパーツに、側面パネルを差し込んで組み立てる仕様です。  
L型パーツの内側にパネルが設置されしっかりと固定されるため、内圧のかかる荷物などにオススメの仕様です。



組立動画

# セーフティボックス

機密書類や精密機器・薬品などの輸送・保管に安心をプラス!



セーフティボックス  
(ダイヤル錠付)

## セーフティボックスの特徴

- ◆ ダイヤル錠で機密を保持
- ◆ 軽量で持ち運びが楽
- ◆ オーダーメイドで製作可

## こんな場面で使われています

- ◆ 機密書類の保管・輸送
- ◆ 貴重品等の厳重管理
- ◆ 精密機器の収納 等

## セーフティボックスをよく購入される業種

- ◆ 情報通信業
- ◆ 研究・展示・リース業
- ◆ 特殊な製造業 等

## セーフティボックスの固有部材



### ダイヤル錠

3ケタの暗証番号で鍵をかけられます。



### パツチン錠

素早く開け閉めしたいときに役立ちます。



### 取手

袋取手・トランク取手からお選びいただけます。

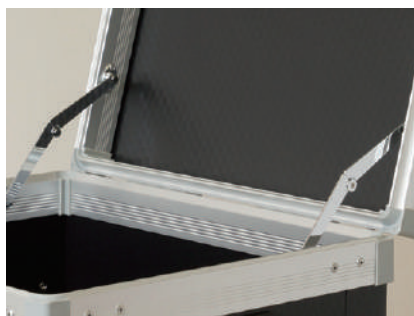

### ステー

蓋を一定の角度で保持することができます。



### 嵌合フレーム

蓋がぴったり閉じられます。



### 蝶番

蓋のスムーズな開閉を助けます。

## 設備機器・ノートPC一式収納ボックス

## 段積み仕様セーフティボックス



仕切と緩衝材を配置しており、壊れやすい機器を安全にまとめて収納できます。

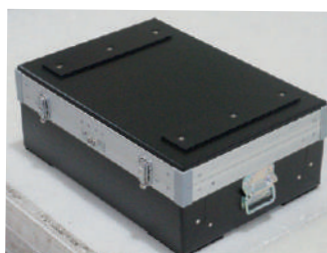

底と蓋に凸凹を設置することで、箱同士の荷崩れを防止できます。まとめて運搬・保管する際におすすめです。

# ピックアップ商品

## 大型液晶モニターケース



**ポイント**

脚や背面金具などを設置したまま収納することで組立作業を効率化

## 会議用スピーカー&マイク収納ケース



**ポイント**

内容物にフィットした緩衝材を配置して梱包作業を簡略化

## 大型薄物パネルケース



**ポイント**

アルミフレームで強度を維持しつつプラダンの軽さと加工性を発揮

## 長尺ケース



**ポイント**

熱接続加工をすることで段差なく3Mを超えるケースが製作可能

## ドローン搬送ケース



**ポイント**

デリケートな部品類の梱包・運搬作業時の負担を軽減

## 段積みリブ付コンテナ

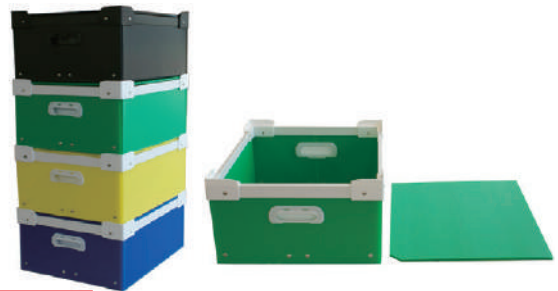

**ポイント**

四隅の「リブ付コーナー」で段積みした際の荷崩れを防止

## ペタンコンテナ



**ポイント**

未使用時は展開して平らにできるため省スペース化に貢献

## 上下折り畳みコンテナ

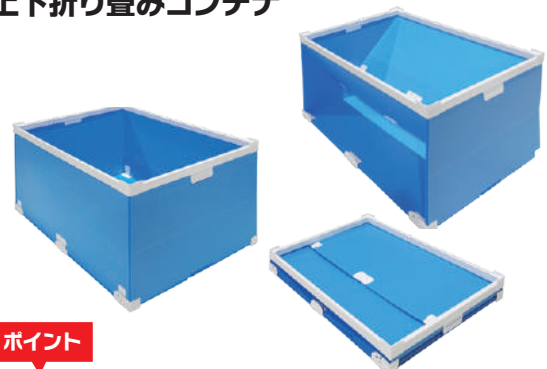

**ポイント**

高さ方向に折り畳みができて保管・運搬がしやすい



# 業界別ビフォーアフター

## 医療機器業界

キーワード

丈夫

内容物保護

BEFORE



AFTER



### ユーザーの困りごと

内容物が非常に重く紙ダンボールが雨に濡れたり経年劣化によってボロボロになってしまった。

### 改善ポイント

重量物にも耐えられる強度と頑丈さ！  
底面のスミセラーでベルト破損を防止！

## 産業機器業界

キーワード

木くず

頑丈

BEFORE



AFTER

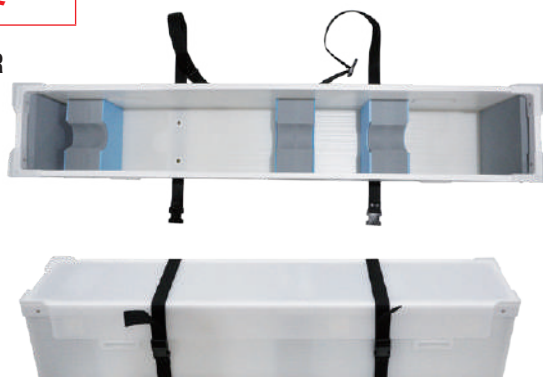

### ユーザーの困りごと

木箱で輸送しているが木くずが発生してしまう。軽くて持ち運びやすい既製のケースが見つからない。

### 改善ポイント

ツインコーンで頑丈！さらに木くずの心配なし！  
2人持ちに最適な位置に取手を設置して快適に運搬！

## ドローン業界

キーワード

大型

作業効率

BEFORE



AFTER



### ユーザーの困りごと

内容物が大きすぎるため、運搬時は毎回分解。運搬先では組立作業があり非常に時間がかかる。

### 改善ポイント

大型ケースで分解を最小限に！  
内側に緩衝材を配置して破損を防止！

IT業界

キーワード **セキュリティ** **軽量**

BEFORE



AFTER

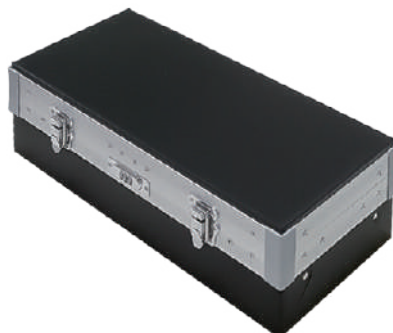

ユーザーの困りごと

ジュラルミンは丈夫だが重くて持ち運びが不便。  
機密情報が入ったPCを運ぶため鍵が必須。

改善ポイント

ブラパールを使用することで大幅に軽量化！  
ダイヤル錠付きでセキュリティ性も万全！

サービス業界

キーワード **透明** **管理**

BEFORE



AFTER



ユーザーの困りごと

納品時の紙ダンボールで景品を保管していたが、箱の中が見えず在庫管理に時間がかかり作業性が悪い。

改善ポイント

側面1ヶ所を透明なポリカーボネートにすることで  
中が見えて在庫管理を簡略化！さらに専用台車で運搬！

農業業界

キーワード **保護** **クッション**

BEFORE

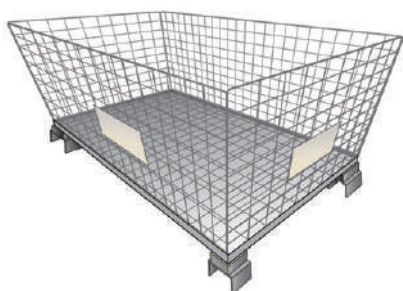

AFTER



ユーザーの困りごと

金属製のメッシュカゴに野菜をそのまま入れてしまうと  
網に直接触れて傷んでしまう。

改善ポイント

内側にブラダンを取り付けることで野菜の傷つき防止！  
ブラダンに穴を開け、結束バンドで簡単取付！



# 業界別ビフォーアフター

## レンタル業界

キーワード

軽量

作業効率化

BEFORE



AFTER



### ユーザーの困りごと

複数の紙ダンボールでデモ機の貸し出しをしていたが、紛失や入れ間違いなどの課題が山積み。

### 改善ポイント

複数の紙ダンボールを1ケースにまとめて梱包作業時間を削減！デモ機収納の専用スペースを設けて紛失・入れ間違いを防止！

## 食品業界

キーワード

紙粉

衛生的

BEFORE



AFTER

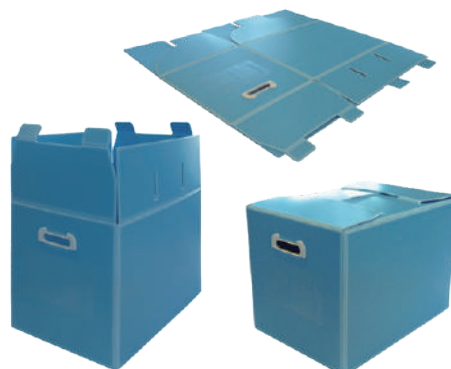

### ユーザーの困りごと

紙ダンボールは紙粉の混入が心配。蓋と底のテープ貼りで封緘作業が手間。

### 改善ポイント

スミセラー採用で紙粉が出ずに衛生的！  
組底にすることで、面ファスナーやテープが不要！

## 学校業界

キーワード

管理

仕切り

BEFORE



AFTER



### ユーザーの困りごと

大型のスマホが増えてきて管理収納できない。既製ケースではマス数やサイズを調整できない。

### 改善ポイント

オーダーサイズで大型のスマホも収納可能！  
仕切りのマス数も自由自在！

建設業界

キーワード

印刷 屋外

BEFORE



AFTER



ユーザーの困りごと

屋外看板がほしいが雨に強くて丈夫で使い勝手が良いものがなかなか見当たらない。

改善ポイント

耐水性のあるプラダンに直接印刷！  
軽くて丈夫で設置もラクラク！

運輸・倉庫業界

キーワード

積載 保管効率

BEFORE



AFTER

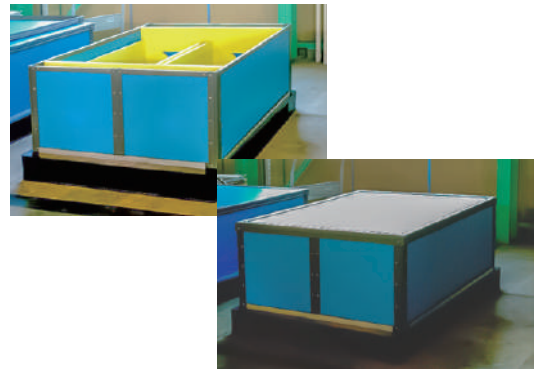

ユーザーの困りごと

パレット直積みで段積みできず保管効率が悪い。出荷時にストレッチフィルムで固定するのが手間。

改善ポイント

「スリーブ（側面板）+ 蓋」で段積みして保管効率UP！  
保管形態のまま出荷できるようになり梱包作業削減！

イベント業界

キーワード

緩衝性 耐久性

BEFORE



AFTER

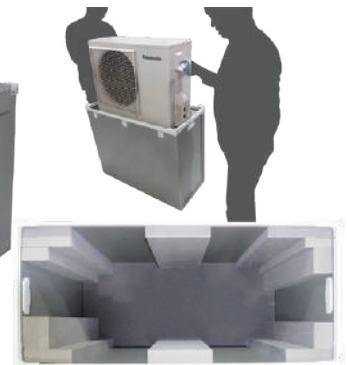

ユーザーの困りごと

専用ケースがなく運搬時の傷が心配。屋外で作業するため紙ダンでは雨濡れが。

改善ポイント

内側に緩衝材を配置して破損を防止！  
プラダンで水濡れにも強い頑丈なケースに！

# オプション

ケースを製作するには様々なオプションパーツをご利用いただけます。  
 こちらのパーツ一覧にないものを取り付けられたい場合はヤマコー営業担当までご相談ください。

## 1 フレーム コンテナ用フレームとして使用します。



PPフレーム

ケースの補強に。  
 簡易的な端面保護に。

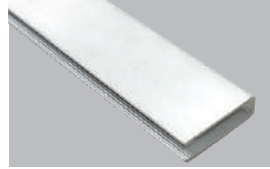

アルミフレーム

重量物を入れる箱の補強に。  
 長尺ケースの歪み防止に。

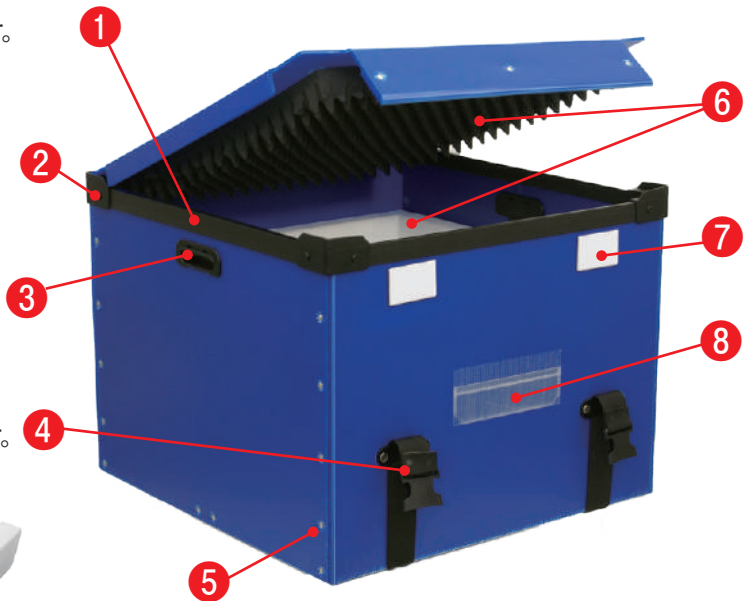

## 2 コーナー コンテナ用コーナーとして使用します。



PPリブ付コーナー



PPリブ無コーナー



アルミコーナー



展開 (ペッタン) 式コーナー



折畳 (パタン) 式コーナー

フレームと合わせて、コンテナの補強に。特にアルミ製のものは重量物用ケースに向きます。

## 3 取っ手 ケースを持ちやすくするために使用します。



穴取っ手

手の保護用に。  
 力を入れて  
 持ちたい時に。



袋取っ手

異物混入防止に。  
 内側に緩衝材が  
 付く時に。



ベルト付袋取っ手

袋取っ手と  
 ベルト取っ手の  
 ハイブリッド。



ベルト取っ手



プラ取っ手

カバンのように持ちたい時に。  
 引き出しとして用いる場合の持ち手に。



ハンドル取っ手



手穴

簡易的な取っ手。  
 (手指の怪我に  
 ご注意ください)

## 4 ベルト・バックル ケースの固定に使用します。



ワンタッチベルト

着脱が多い時に。  
 作業性の向上に。



角カンベルト

荷締めをしっかり  
 行いたい時に。



プラカンベルト

荷締めをしっかり  
 行いたい時に。



カギ付ワンタッチベルト

セキュリティ性を  
 持たせたい時に。



**5 鋸・溶着** プラダンケースの組み立てに使用します。

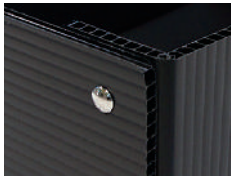

金属鋸

標準の組立方法。  
コストを抑えたい時に。

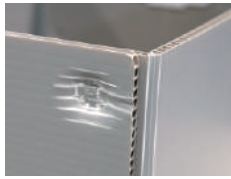

超音波溶着 (点溶着)

オールPPで製作したい場  
合や、金属使用不可の時に。

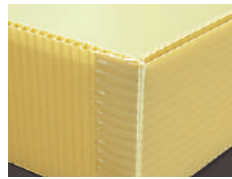

熱貼り (面溶着)

見た目を綺麗に仕上げたい  
場合や、外寸を少しでも  
小さく作りたい時に。

**6 緩衝材** 内装に用いて衝撃を和らげます。

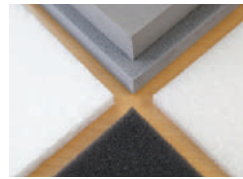

種類豊富な緩衝材  
(次頁参照)

緩衝材カット加工

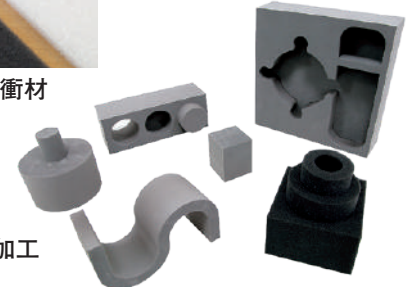

P31の素材別の詳細をご覧ください。

**7 面ファスナー** 蓋と身を繰り返し着脱する場合に使います。

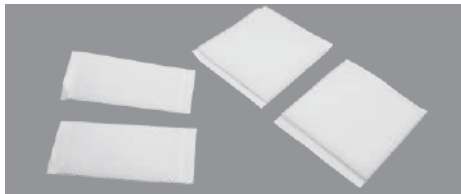

仕切の着脱などにも活用可能です。



**8 カードケース** 送り状や名札等を差し込めます。



**9 エンボスシール** 送り状やシールなどの糊残りを防ぎます。



**10 台車** 重いケースを移動する場合に使用します。自由なサイズで製作可能。



## ケース内装

ケース内部に様々なオプションを追加することで、箱の使い勝手を向上させることができます。収納する物との相性やケースの形状・コスト等に配慮した最適な内装をご提案いたします。

制作例

**医療機器収納ケース**  
(形状：二層式コンテナ)

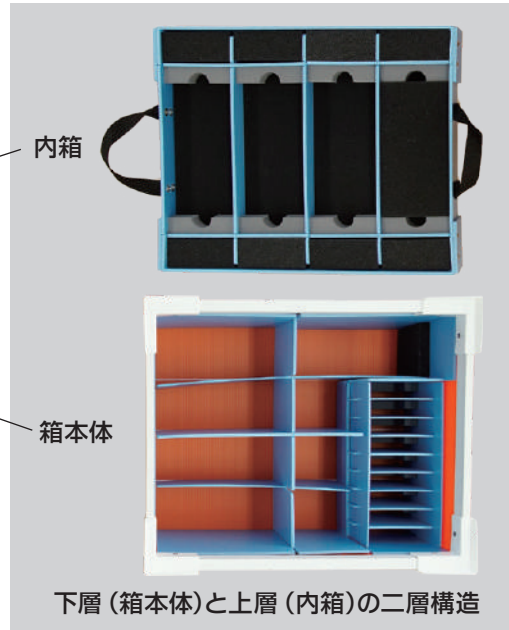

内箱

箱本体

下層(箱本体)と上層(内箱)の二層構造



内箱  
(発泡PPシート製・仕切り・緩衝材付)

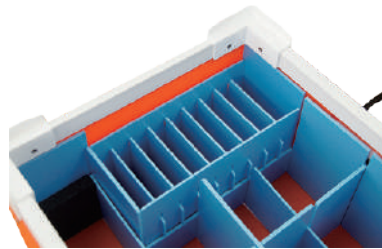

複雑な仕切りも制作可能です。

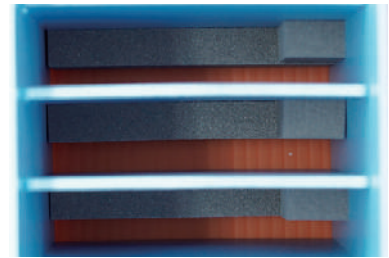

仕切り内緩衝材

## 仕切り

内容物を分けて収納するための仕切りもオーダーメイドで加工いたします。収納する物との相性やケースの形状・コスト等に配慮した最適な仕切りをご提案いたします。

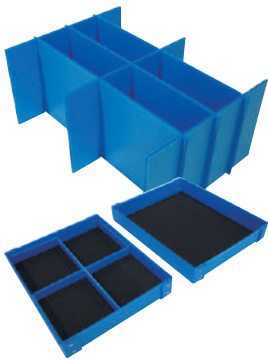

標準ブラダン仕切り

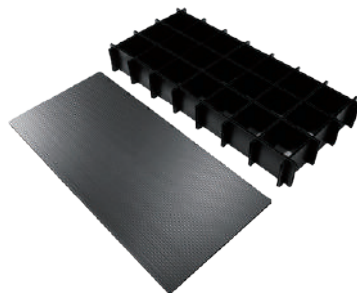

静電気を嫌う精密・電子機器には帯電防止・導電ブラダンの仕切りがお勧めです。

帯電防止・導電ブラダン

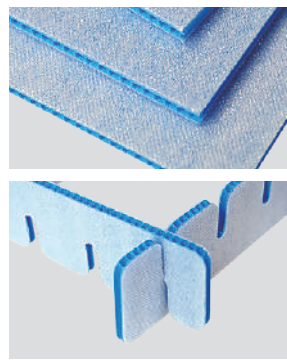

クッション付ブラダン

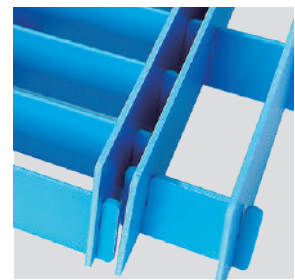

中空構造ではないため、ゴミや水分が浸入する心配がなく、比較的薄い材質で作ることも可能です。

発泡PPシート

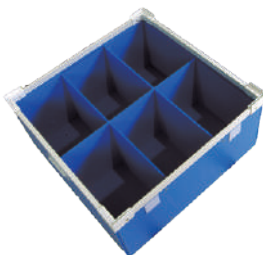

ケース内仕切り



電子基板用仕切り



クッション仕切り  
+底パッド

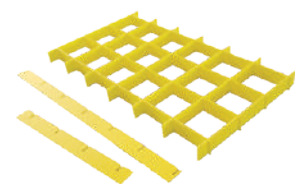

組仕切り(18マス分)



# 緩衝材

内容物を保護するための緩衝材もオーダーメイドで加工いたします。  
 収納する物との相性やケースの形状・コスト等に配慮した最適な緩衝材をご提案いたします。

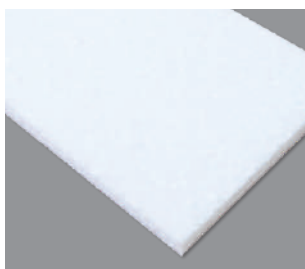

## ビーズ状発泡タイプ

(エペラン)

発泡スチロールとよく似た構造の緩衝材です。材質はポリプロピレンを使用しているため、発泡スチロールの緩衝材より崩れにくくなっています。断熱性・軽量性に優れており、比較的安価です。樹脂パーツ・小型モニター・展示什器などによく使われます。



ビーズ状発泡 フィット設計

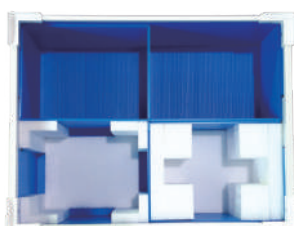

仕切り+緩衝材貼り付け加工

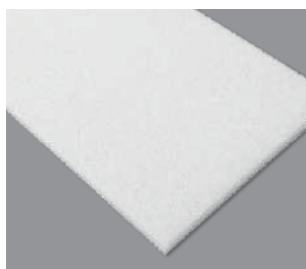

## 気泡状発泡タイプ

(ライトロンボード)

食器を洗うスポンジのような構造の緩衝材です。精密機器、電子機器の包装・梱包、通箱・高機能緩衝包装材料として使用されています。緩衝性や繰り返し使用時の耐久性に優れています。



気泡状発泡 全面貼り



緩衝材付きスペーサー

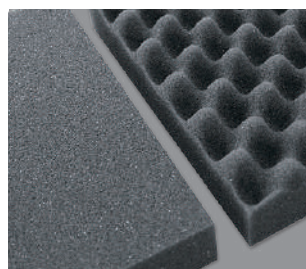

## ウレタンタイプ

(ウレタンフォーム)

柔らかいものから固めのもので、弾性のバリエーションが多い緩衝材です。軽量で加工しやすい材質ですが、経年劣化するのがやや難点です。クッション材として幅広い分野で使われています。アクリル製品や軽量物全般などによく使われます。



プロフィールウレタン 全面貼り



緩衝材カット加工

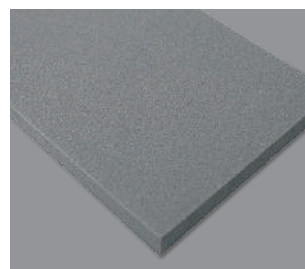

## 高機能タイプ

(PEライト)

ポリオレフィン系の樹脂を5倍～40倍まで発泡させた緩衝材です。断熱性・防水性・耐薬品性に優れています。精密機器や重量物全般などによく使われます。



高機能タイプ フィット設計



形状トレースカット加工

# 振動・衝撃・応力・対策ゲル

振動、衝撃、応力集中による破損を緩和する次世代ゲル素材です。使用する環境、物体などの条件に合わせて整理しています。



振動対策BOX

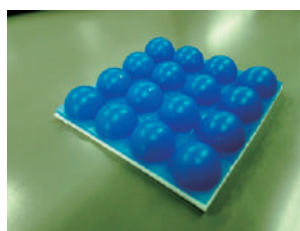

ドーム型

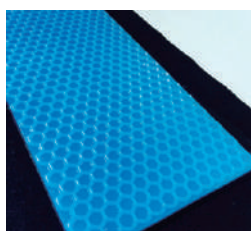

ハニカムシート型

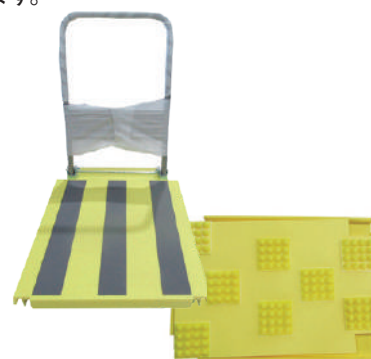

振動対策台車専用ユニット



PLADAN-seet

# プラダンシート

## 目的別のシートの選び方

シート種類	特徴・おすすめ用途	シート種類	特徴・おすすめ用途
スタンダード	色数や厚みが多く多目的に使用可能 通い箱 / 仕切 / 養生 / ディスプレイなどにおすすめ	養生プラダンシート	規格サイズ在庫品のため、短納期に必要な方におすすめ
持続型帯電防止	チリ・埃の吸着を軽減可能 電子機器の保管などにおすすめ	野線入りプラダンシート	熱野線加工が施されており巻くことが可能 パイプなど長物の保護におすすめ
カーボン入り導電	静電気を逃がすことで、静電気破壊対策に使用可能 基盤用の保管 / 通い箱におすすめ	クッション付きプラダンシート	クッションを接着しており高い保護性能を持つ 製品同士の仕切材におすすめ
J段	厚物プラダンシートの中でも色の種類が多い 高強度のパネルで色分けを行いたい場合におすすめ	床丈夫	重量物や機器の移動時の床保護におすすめ 帯電防止機能付きのため、埃がつきにくい
厚物 (スミパネル)	厚物プラダンシートの中でも厚み・目付が豊富 コンパネやベニヤと厚みの代替品におすすめ	スミセラー	平滑な表面で衛生面を気にする際におすすめ 医療・食品用トレーや通い箱など多用途に使用可能
ツインコーン	4層構造による高強度と、筋目を持たない構造で 加工性が高い 大型・高耐久ケースにおすすめ	パロニア	規格サイズ在庫品のため、短納期に必要な方に 発泡PPシートの中では厚みが豊富で、仕切材など におすすめ
ブラパール	プチプチと同じ構造を持ち、高い加工性と高級感のある 素材感 照明器具や音響器具用のケース・セーフティボックスに おすすめ	Pボード	緩衝性が高く帯電防止機能を持つ発泡シート 埃を嫌う機器同士の仕切材や組仕切におすすめ
テクセル	ハニカムコア構造を持つ高強度なシート 平滑な面を持つため敷板やトップフレームにおすすめ	ポリカーボネート	ガラスに匹敵する透明性・アクリル以上の強度・ 自己消化性を持つ インテリアからエクステリアまで幅広い用途に おすすめ

# プラダンシート

ヤマコーではプラダンシートや他の板材の原反販売と加工販売も  
行っております。ご注文の際は板材のサイズ(幅・長さ・厚み)と目付、  
カラーと枚数をお伝えください。

※プラダンシートには右図のような「中空構造の方向」がございます。幅や長さを  
取り間違えると、この方向が逆になる場合がありますのでご注意ください。

※目付は1平方メートル当たりの樹脂量を指します。目付が大きければ重く、小  
さければ軽いということになります。

## プラダンシートの構造と名称

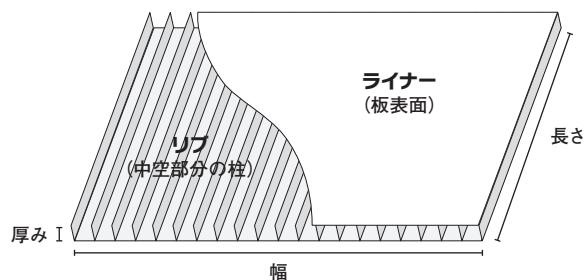

### スタンダード

中空構造なので軽くてローコスト、主力の国産ビビッドカラー!

プラダンシートの標準グレードです。色数・目付(素  
材の硬さ)・厚みのバリエーションが多い一番人  
気のグレードです。

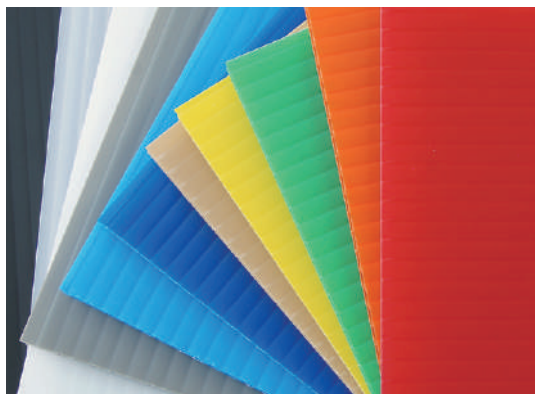

製造メーカー：住化プラスチック株式会社・酒井化学工業株式会社・宇部エ  
クシモ株式会社・株式会社ヨシザワ ※色やグレードによって取り扱いメー  
カーが異なります。

厚み (mm)	目付 (g/m <sup>2</sup> )	半透明	グレー	水色	白	黒	緑	オレンジ	紺	黄色	赤	ベージュ	幅 (mm)	長 (mm)	最低 発注数
1.5	250	●											1000	1000	20
2.0	300	●											1350	2200	
2.5	300	●		●※									301	301	10
	700	●											1350		
3.0	400	●	●	●									301	301	10
	500	●	●	●	●	●				●			1820		
	900	●									●		301		
4.0	700	●											1350	301	10
	600	●	●	●	●	●	●	●	●	●	●				
	700	●	●	●	●	●	●	●	●	●	●				
5.0	800	●	●	●	●	●	●	●	●	●	●	●	301	1820	10
	1000	●	●	●	●	●	●	●	●	●	●	●			
6.0	1600	●			●										
7.0	1700	●			●										

※取扱いサイズは(幅) 301~1000mm×(長) 301~2000mmのみです。  
※同色・同サイズ1種類につき、3kg以上の重量が必要です。

### 持続型帯電防止

帯電防止効果で、チリ・ホコリの付着を防止

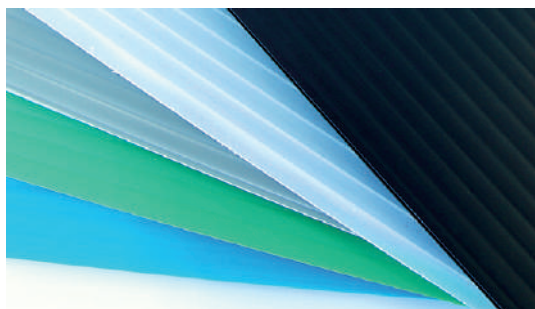

製造メーカー：住化プラスチック株式会社

一般品に比べ、帯電防止性能を高めたプラダンシートです。  
表層に高分子型帯電防止剤を含有させているため、洗浄しても帯電防  
止機能が低下しにくくなっています。また、防滑性も向上しています。

厚み (mm)	目付 (g/m <sup>2</sup> )	半透明	グレー	水色	白	黒	緑	幅 (mm)	長 (mm)	最低 発注数
3.0	500	●	●	●	●	●	●	301	301	10
4.0	700	●	●	●	●	●	●			
5.0	800	●	●	●	●	●	●	1820	2200	10
	1000	●	●	●	●	●	●			

※同色・同サイズ1種類につき、3kg以上の重量が必要です。

### カーボン入り導電

静電気を逃がし、ホコリの吸着・静電気破壊を防ぐ

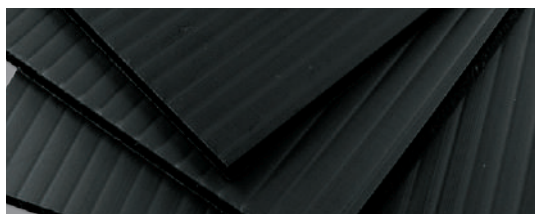

表面導電(表面のみ)

導電(全層)

カーボン  
ブラックを  
含む層

全層にカーボンブラックを含む

普通のプラダンと同じ

製造メーカー：住化プラスチック株式会社

製造時に導電性物質(電気をよく通す物質)のカーボンブラックを含有させた  
プラダンシートです。静電気を逃がし埃の吸着や静電気破壊を防ぐのに有効  
なプラダンです。

グレード	厚み (mm)	目付 (g/m <sup>2</sup> )	黒	幅 (mm)	長 (mm)	最低 発注数
表面導電	3.0	500	●	301	301	10
	4.0	600	●			
	5.0	900	●			
導電	3.0	500	●	1820	2200	10
	4.0	600	●			
	5.0	900	●			

※同色・同サイズ1種類につき、3kg以上の重量が必要です。



6色から  
選べます

帯電防止

表層に高分子型帯電防止剤

- 繰り返し洗浄しても機能の低下なし。
- スタンダードタイプよりも滑りにくい。

コスト  
重視

表面導電

表面のみにカーボンブラック

- 導電と同程度の表面電気特性。
- 導電よりも安価。

性能  
重視

導電

全層に導電カーボンブラック

- 埃や静電気に敏感な製品に最適。

J段

4色から選べる厚物軽量シート

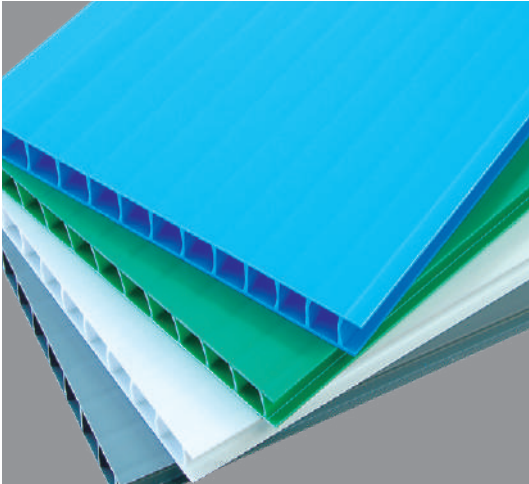

スタンダードよりも分厚いプラダンシートです。目付が高く、耐久性に優れています。

厚み (mm)	目付 (g/m <sup>2</sup> )	ホワイト	グリーン	スカイブルー	グレー	幅 (mm)	長 (mm)	最低 ロット
9.0	1800	●				1150	1820	5
		●						
		●				1220	1820 2420	2
10	1800		●	●	●	910	1820	5
			●	●	●			
			●	●	●	1250	2420	
12	2000	●				1150	1820	5
		●						
		●						
	2500	●				1220	1820 2420	2
		●						

製造メーカー：宇部エクスモ株式会社

厚物（スミパネル）

軽量で丈夫！ベニヤ・コンパネ・合板の代替品

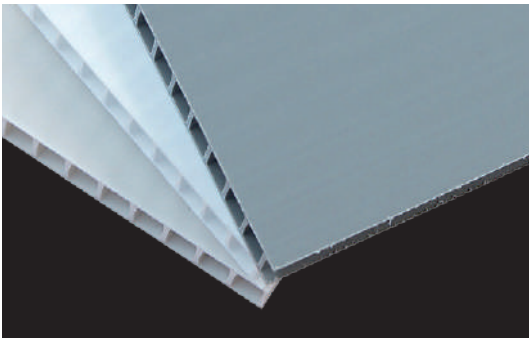

一般グレード

厚み (mm)	目付 (g/m <sup>2</sup> )	白	グレー	幅 (mm)	長 (mm)	最低 発注数
9.0	1800	●	●	301 ~ 1300	301 } 2200	5
	2000	●	●			
12.0	2500	●	●			
	4500	●	●			
15.0	3300	●	●			

※同色・同サイズ1種類につき、3kg以上の重量が必要です。

高剛性グレード

厚み (mm)	目付 (g/m <sup>2</sup> )	ナチュラル	グレー	幅 (mm)	長 (mm)	最低 発注数
9.0	3000	●	●	301 ~ 1300	301 } 2200	5
12.0	4500	●	●			
15.0	5500	●	●			

※高剛性グレード厚み15.0mm、目付が5500のシートのみ、サイズ指定が301 ~ 1200mmです。

※同色・同サイズ1種類につき、3kg以上の重量が必要です。

スミパネル規格サイズ (3枚からご注文が可能です)

厚み (mm)	目付 (g/m <sup>2</sup> )	白	ナチュラル	グレー	サブロクサイズ (幅：910×長さ：1820)	原反サイズ (長さ：2200)	最低 発注数
9.0	1800	●		●			
	2000	●		●			
	3000(高)		●	●			
12.0	2500	●		●	●	●(幅) 1300	3
	4500	●		●			
	4500(高)		●	●			
15.0	3300	●		●			
	5500(高)		●	●			

※同色・同サイズ1種類につき、3kg以上の重量が必要です。

スタンダードプラダン(右)との厚さの比較

通常のプラダンより分厚く丈夫な厚物のプラダンシートです。高剛性グレードにはタルクが配合されており、より剛性がアップしています。

製造メーカー：住化プラスチック株式会社



# ツインコーン

## 4層構造で軽量化と強度に優れた高剛性中空板！

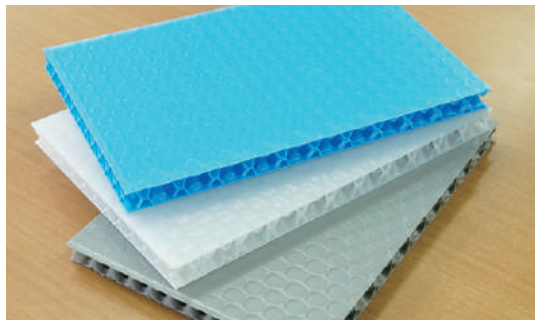

重量物を収納するケースなどに使用されるシートです。厚みがありながら軽量のタイプのシートもあり、豊富なラインナップが特徴です。

プラダンと違って、筋目方向が無いいため柔軟に加工することが可能です。当社では、コンテナ・オリウス®・オリウス® DC用の材料として使用しています。

大型・長尺のケースにもオススメです。

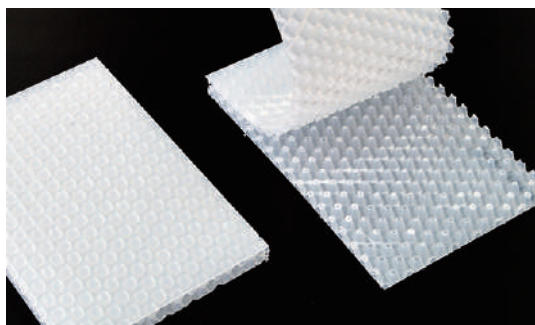

ツインコーン拡大画像

製造メーカー：宇部エクシモ株式会社

### ツインコーン取扱いグレード表

厚み (mm)	目付 (g/m <sup>2</sup> )	ナチュラル	グレー	スカイブルー	幅 (mm)	長さ (mm)	最低ロット
9.6	1200	●	●		1250	1500・1850・2500	5
9.7	1500	●	●		1250	1500・1850・2500	5・3 (2500)
10.1	2000	●	●		1250	1500・1850・2500	5・3 (2500)
10.3	2500	●			1250	1500・1850・2500	3・2 (2500)
13.1	2000	●			1250	1500・1850・2500	5・3 (2500)
13.7	3000	●			1250	1500・1850・2500	3・2 (2500)
13.8	3500	●	●	●	1250	1500・1850・2500	2
14.2	4500		●		1250	2500	2
15.1	5500		●		1250	2500	2
19.5	2000	●			1250	1500・1850・2500	2
20.4	3500	●			1250	1500・1850・2500	2
21.2	5200	●			1250	1500・1850・2500	2

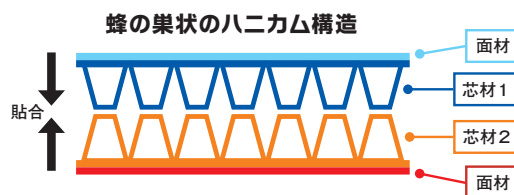
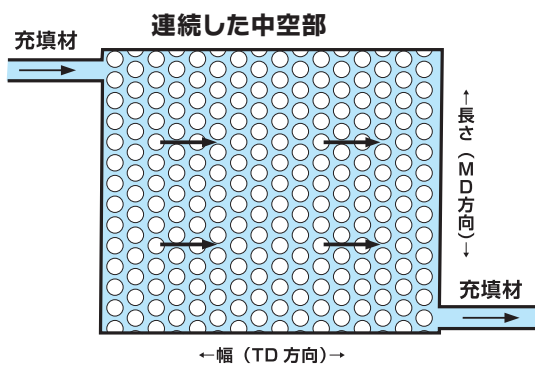

**シート加工**  
スチールラック用仕切り板

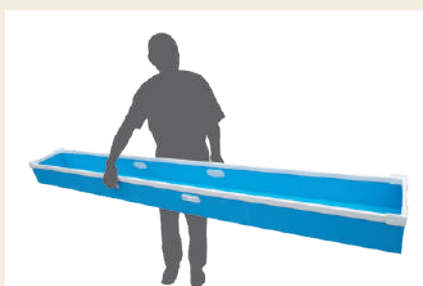

**箱加工**  
長尺ケース (長さ3m)

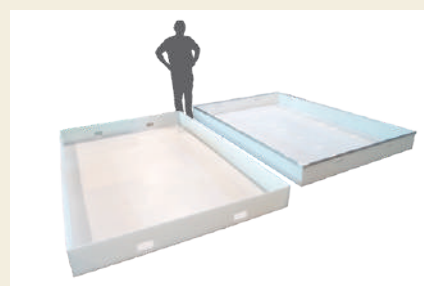

**箱加工**  
航空機内装パネル運搬用ケース

## プラパール

重量はベニヤの1/4 断熱性はベニヤの2倍！ 型崩れしない三層構造！

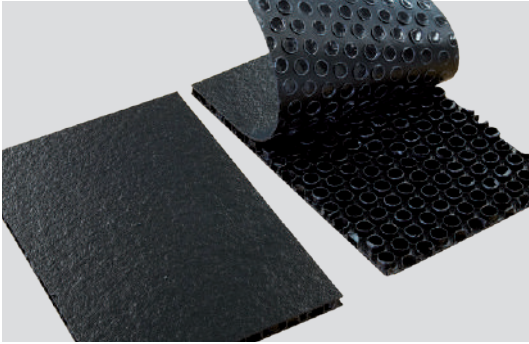

空気密封の三層構造



「黒×黒×黒」プラパール断面図

シックで高級感のある質感が特徴的です

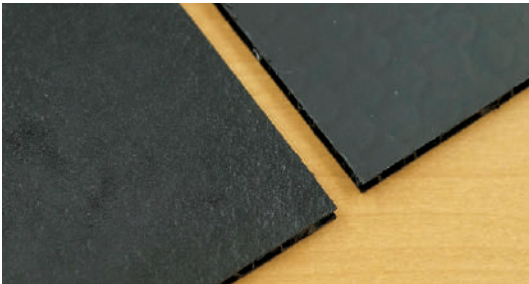

製造メーカー：川上産業株式会社

プラパールは、真空形成されたキャップとよばれる円柱成形シートを上下からシートで挟んだ、軽量で剛性に優れたプラスチックボードです。養生材として使用される他、プラダンのように梱包資材の面材や看板用の素材としても使用されています。

※中層が黒色のため不透透性が向上しています。

厚み	目付 (g/m <sup>2</sup> )	黒	白黒白 ※	幅 (mm)	長 (mm)
3	500			1500	2300
4	800				
	1000				
5	800	●	●	1580	
	900				
	1000				
6	1500			1600	
9	2000				
10	3000				

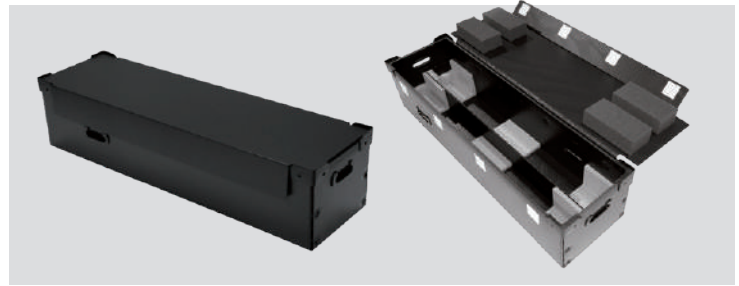

使用事例：照明器具収納ケース

## テクセル

高い耐荷重性能と軽量性を兼ね備えたハニカムコア構造樹脂板

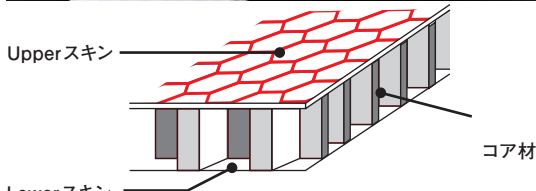
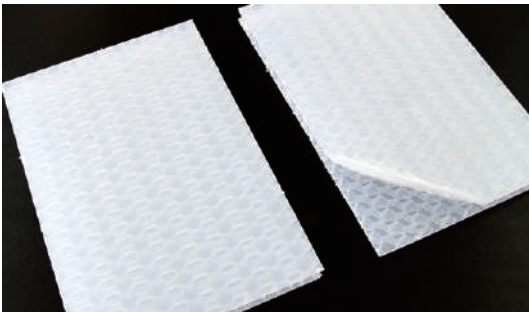

表面は滑らかで平滑性に優れています



製造メーカー：岐阜プラスチック工業株式会社

六角形のセルの集合体「ハニカムコア構造」をもつ樹脂板です。力学的に面での耐荷重性が最も高いハニカム状になったコア材を、平滑な面材で挟んだシートです。軽量で高強度、厚みのバリエーションも豊富なため、様々な業種で使用されています。

品番	色		総厚 (mm)
	ナチュラル	グレー	
T5-1300	●	●	5.4
T8-1800	●	●	7.7
T8-2500	●	●	8.5
T10-2000	●	●	9.7
T13-2500	●	●	13
T14-3200	●	●	13.7
T20-3500	●	●	20.2
T30-3900	●	●	29.3

原板サイズ  
910mm x 1820mm  
1250mm x 2100mm  
※ 100kg以上のご注文で  
希望サイズカットも可能です。

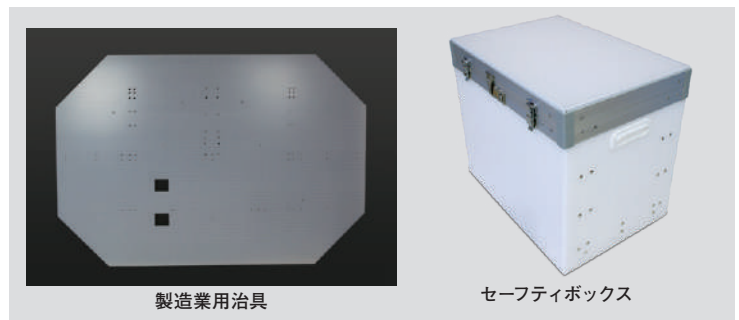

使用事例

## 養生プラダンシート

短納期でお求めの場合に安心の在庫製品!

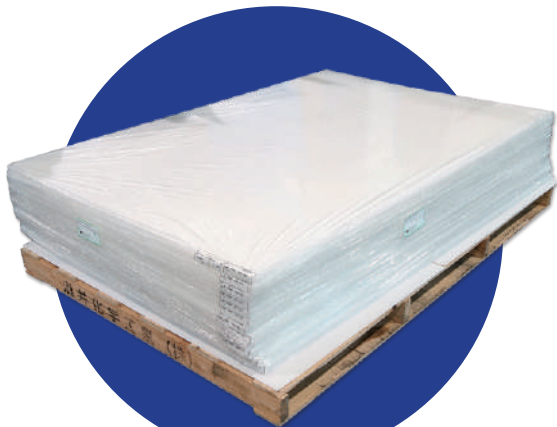

製造メーカー：酒井化学工業株式会社

建築現場、内装工事、引っ越し等の際に用いられる養生シートです。サイズと色が規格化されているため、標準のプラダンシートよりも納期を短縮できます。

(※在庫状況により納期は変動します。)

厚み (mm)	目付 (g/m <sup>2</sup> )	半透明	水色	グレー	サイズ (幅×長さ)	最低発注数	梱包単位	養生用途例
2.5	300	●	●		910×1820	20枚	20枚	床・壁面・階段
3.0	400	●	●	●			20枚	床・壁面
	500	●	●				10枚	床・壁面
4.0	600	●	●				10枚	床・壁面
5.0	800	●	●	●			10枚	床
	1000	●	●		5枚	床		

量産養生シート 大ロット (100枚~)対応 ※大ロットの量産養生シートのみ海外製品となります。

厚み (mm)	目付 (g/m <sup>2</sup> )	半透明	サイズ (幅×長さ)	最低発注数	梱包単位
2.5	約250	●	910×1820	100~	20枚/1梱包

## 罫線入りプラダンシート

円柱型の養生に最適! 巻くだけの簡易梱包シート!

40mm間隔で折れ曲げるための線(罫線)が入った養生用のプラダンシートです。罫線と罫線の間に空気を閉じ込めているので、緩衝性に優れています。引っ越し時の養生以外にも、金属管や樹木といった円柱形状のものを保護するのに使用されています。

### ネットケール ロール巻き



厚み (mm)	目付 (g/m <sup>2</sup> )	半透明	幅 (mm)	長 (mm)	紙管	最低(発注数)
1.5	250	●	301~366	50m	あり	6本単位
			367~550		4本単位	
			551~1100		2本単位	
			801~1310		なし	5本以上
3.0	400	●	301~366	25m	あり	6本単位
			367~550		4本単位	
			551~1100		2本単位	
			801~1310		なし	5本以上
4.0	600	●	301~366	15m	あり	6本単位
			367~550		4本単位	
			551~1100		2本単位	
			801~1310		なし	5本以上

### ネットケール カット品



厚み (mm)	目付 (g/m <sup>2</sup> )	半透明	幅 (mm)	長 (mm)	最低発注数
1.5	250	●	1350	2200	30枚以上
3.0	400	●			
4.0	600	●			
5.0	1000	●			

製造メーカー：住化プラスチック株式会社

## クッション付きプラダンシート

床や壁を守るスタンダード養生、軽量かつ耐衝撃性シート



製造メーカー：酒井化学工業株式会社

プラダンにポリエチレン製の高発泡シートのクッションを貼合せた養生シートです。養生や仕切りなどの素材として活用されています。

クッション材質	加工面	厚み (mm)	目付 (g/m <sup>2</sup> )	水色	半透明	グレー	幅 (mm)	長 (mm)	最低発注数
・クッション1mm ・クッション2mm ・クッション1mm + アルミベットの	・片面のみ ・両面	2.5	300	●	●		301 ~ 1120	301 ~ 2000	計20m <sup>2</sup> 以上
		3	400	●	●	●			
			500 700	●	●	●			
		4	600 700	●	●	●			
5	800 1000 1200	●	●	●					

## 養生用ポリプロピレンシート (床丈夫)

重量物・重量機器の搬出入に最適!



販売元：デザイン物流株式会社

床丈夫(ゆかじょうぶ)は、重量物・重量機器の搬出入に適した高剛性床養生用シートです。帯電防止加工済みでホコリが付きにくく、水・衝撃に強いので繰り返し何度でも使えます。

品名	厚み (mm)	ブルー	幅 (mm)	長 (mm)	重さ (kg/枚)	最低ロット
15RPP	1.5	●	910	1820	2.4	10枚
25RPP	2.5	●	910	1820	4.0	5枚



## 発泡PP・PEシート



### 目が詰まっているのに軽量！ 清潔で安全なPPシート

発泡とは、ある物質を高温状態でガスなどを混ぜることによって、物質自体の体積を増やす加工方法です。発泡PPシートは、ポリプロピレン（PP）を板状に発泡させたものです。プラダン中空構造ですが、発泡PPシートは目が詰まっているのが特徴です。（同様の発泡構造をもつポリエチレンシートも取り扱っています）

#### ヤマコー取扱い商品グレード比較表

厚み (mm)	1.0	2.0	3.0	4.0	5.0	6.0	7.0	8.0	10.0	15.0	20.0
スミセラー	●		●	●	●						
Pボード	●	●	●	●	●						
パロニア		●	●	●	●	●		●	●		
パロニア スーパーHD			●		●		●		●	●	●

### スミセラー

製造メーカー：住化プラスチック株式会社

#### 定番の発泡PPシート！印刷も可能



平滑な表面層と微小独立泡からなる発泡倍率1.3～3倍のポリプロピレン製シートです。中空構造のプラダンでは対応しにくい食品や医薬品、クリーンルームなど異物やゴミの進入を嫌う用途に適した製品です。

厚み (mm)	目付 (g/m <sup>2</sup> )	ナチュラル	ライトブルー	幅 (mm)	長 (mm)	発泡倍率	最低発注数
1.0	700	●	●	1350	2000	1.3	10枚
3.0	900	●	●	1250	2000	3.0	
4.0	1200	●	●				
5.0	1500	●	●				

※有毒ガスゼロ！焼却可能 ※同色・同サイズ1種類につき、3kg以上の重量が必要です。

### 持続型帯電防止

#### 埃の侵入を防ぐ一段上の安心仕様



従来タイプの界面活性剤とは違い、水洗いしても効果が持続します。

厚み (mm)	目付 (g/m <sup>2</sup> )	グレー	ライトブルー	幅 (mm)	長 (mm)	発泡倍率	最低発注数
3.0	900		●	1100	1600	3.0	10枚
			●	1250	1600		
			●	1100	2000		
			●	1250	2000		
4.0	1200	●	●	1100	1600	3.0	10枚
			●	1250	1600		
			●	1100	2000		
5.0	1500		●	1250	2000		

※同色・同サイズ1種類につき、3kg以上の重量が必要です。

### スミセラーハード

#### 床養生に最適！



一般品より硬い仕様の素材です。床養生に最適です。片面がつや消し加工されています。

厚み (mm)	目付 (g/m <sup>2</sup> )	ライトブルー	幅 (mm)	長 (mm)	発泡倍率	最低発注数
3.0	1930	●	900	1800	1.3	20枚

※同色・同サイズ1種類につき、3kg以上の重量が必要です。

### スミセラーやわら

#### 傷つきやすい製品の梱包に！



3mmスミセラーの両面に1mmの緩衝材（高発泡PE）を張り合わせた商品です。表面がやわらかいため、クッション性に優れています。傷の付きやすい製品の梱包や仕切りに向いています。

厚み (mm)	目付 (g/m <sup>2</sup> )	ライトブルー	ピンク	幅 (mm)	長 (mm)	発泡倍率	最低発注数
5.0	730	●	●	1000	1500	—	10枚

※有毒ガスゼロ！焼却可能 ※同色・同サイズ1種類につき、3kg以上の重量が必要です。



## パロニア

製造メーカー：三井化学東セロ株式会社

### ソフトタッチの樹脂シート



独立気泡構造で、発泡倍率3倍のポリプロピレン製シートです。耐衝撃性、緩衝性などに優れているので保護材に最適です。在庫のある規格製品のため、お急ぎの方にもオススメです。

厚み (mm)	青	茶	白	幅 (mm)	長 (mm)	発泡 倍率	最低 ロット
2.0	●			1300	2020	3.0	10枚
	●				1620		
3.0	●			1300	2220		5枚
	●	●	●		2020		
	●				1820		
	●				1620		
	●			1120	2220		
	●				2020		
	●				1820		
	●				1620		
4.0	●	●	●	1300	2020	10枚	
	●				2220	5枚	
5.0	●	●	●	1300	2020	5枚	
	●				1820		
	●				1620		
	●			1120	2220		4枚
	●				2020		
	●				1820		
6.0	●			1300	2020	4枚	
	●	●			2220		
8.0	●	●		1120	2220	3枚	
10.0	●			1120	2220	2枚	

## パロニアスーパー HD

製造メーカー：三井化学東セロ株式会社

### 目のつまった超硬質ボード!

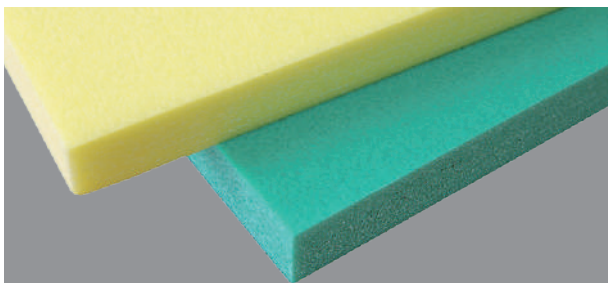

独立気泡構造で、発泡倍率2倍のポリエチレン製シートです。耐薬品性・耐油性に優れ、冷温場所での使用に適しています。

厚み (mm)	黄色	緑	幅 (mm)	長 (mm)	発泡 倍率	最低 ロット
3.0	●	●	1000	2100	2.0	5枚
5.0	●	●				4枚
7.0	●	●				2枚
10.0	●	●				2枚
15.0	●	●				1枚
20.0	●	●	800	2100		1枚

## Pボード

製造メーカー：株式会社JSP

### 優れた緩衝機能と永久帯電防止の発泡シート



発泡倍率約8倍のポリプロピレン製シートです。永久帯電防止機能を追加し、高い緩衝性・優れた加工性を持つ高性能製品です。用途によって使い分けることができます。

厚み (mm)	青	幅 (mm)	長 (mm)	発泡 倍率	最低 ロット
2.0	●	1000	2000	8.0	50枚
3.0	●				35枚
4.0	●				25枚
5.0	●				20枚

### PボードH



機械油や洗浄水を侵入させない、高剛性タイプのPボードです。重量物用の仕切りに適しています。

厚み (mm)	青	幅 (mm)	長 (mm)	発泡 倍率	最低 ロット
1.0	●	1000	2000	4.0	50枚
3.0	●				15枚
4.0	●				12枚
5.0	●				10枚

### PボードSOFT



表に無架橋高発泡シートを積層し、緩衝性を高めたシートです。塗装部品や光沢部品の仕切りに最適です。

厚み (mm)	青	幅 (mm)	長 (mm)	発泡 倍率	最低 ロット
3.0	●	1000	2000	-	35枚
5.0	●				20枚

### 養生用Pボード



カッターで簡単にお好みのサイズにカットができます。運搬にも便利な汎用型のPボードです。

厚み (mm)	青	幅 (mm)	長 (mm)	発泡 倍率	最低 ロット
3.0	●	910	1820	2.5	20枚
	●			8.0	

### 導電Pボード



Pボード表面に導電性フィルムを積層したシートです。電子部品、IC基板用など仕切りに最適です。

厚み (mm)	黒	幅 (mm)	長 (mm)	発泡 倍率	最低 ロット
3.0	●	1000	2000	8.0	35枚

## ポリカーボネート

紫外線もカットする難燃性・耐衝撃性・高透明度の新素材！

ガラスに匹敵する透明性と、アクリルの40倍の強度を併せ持ったエンジニアリングプラスチックです。火元を離せば自然に火が消えていく自己消火性を備え、建築資材として使用されています。

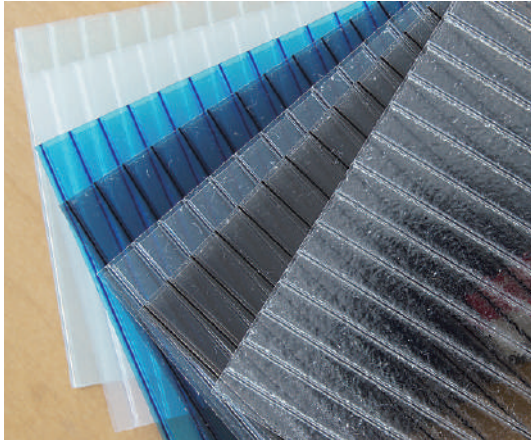

### ポリカーボネートの特徴

<b>耐衝撃性</b>	アクリルの40倍、硬質塩化ビニルの20倍の強度があります。
<b>透明性</b>	透明板5mmの光線透過率が88%あり、高級板ガラスと同等の透明度があります。
<b>耐寒・耐熱性</b>	-40℃から+125℃の環境でも使用できます。
<b>熱伝導性</b>	熱伝導性はガラスの1/5と小さく、保温性に優れ、断熱効果が期待できます。
<b>自己消火性</b>	火源を離すと火が消える特性があり、他のプラスチックに比べ有毒ガスの心配がありません。
<b>電気絶縁性</b>	ベークライトの2倍の絶縁性。1mmの厚さで3万ボルトの高電圧にも耐えます。
<b>多機能性</b>	対候、耐擦傷性、遮熱性、デザイン性など多様な機能をもつ種類があります。
<b>加工性</b>	穴あけ、カット加工品の製作も可能です。

## 中空板

ダンボールのような中空構造です。丈夫で軽量なためインテリアからエクステリアまで幅広く使われています。

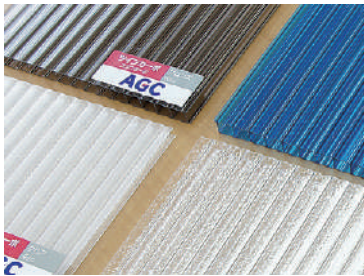

厚み (mm)	クリア	クリア フロスト	クリスタル グリーン	乳半	ブルー	ブロンズ	幅 (mm)	長 (mm)	最低 発注数
4.0	●	●	●	●	●		150 } 2000	150 } 4000	1
4.5	●	●		●					
6.0	●	●	●	●	●	●			
10.0	●	●		●					
16.0	●			●					

製造メーカー：AGC 株式会社 ※幅・長さ共にご希望のサイズにカットして納品いたします (150mm以上)

## 平板

ガラスのように、目が詰まったソリッドシートです。採光材としての用途の他、主にインテリアとして使われています。

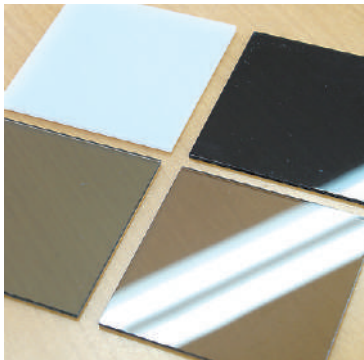

厚み (mm)	クリア	ブロンズ	ロゼ ブロンズ	グレー	カーボン グレー	乳半	ホワイト	クリスタル グリーン	ヒュー グリーン	幅 (mm)	長 (mm)	最低 発注数
2.0	●			●		●	●			150 } 1000	150 } 4000	1
3.0	●	●	●	●	●	●	●	●	●	150 } 2000	150 } 4000	
4.0	●											
5.0	●	●	●	●	●	●	●	●	●			
6.0	●											
8.0	●							●				
10.0	●											
12.0	●											

製造メーカー：AGC 株式会社 ※幅・長さ共にご希望のサイズにカットして納品いたします (150mm以上)

## 波板

高い透明性や耐候性を持ち、トタンの代わりとしてエクステリアに利用されています。  
(※波板は全てピッチが32mmの鉄板小波32となります。)

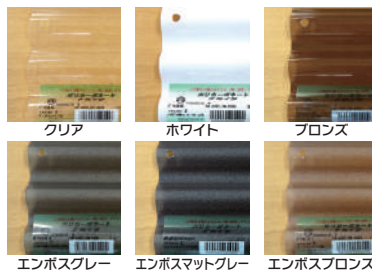

サイズ	長×幅×厚み (mm)
6R	1820×655×0.7
7R	2120×655×0.7
8R	2420×655×0.7
9R	2730×655×0.7
10R	3030×655×0.7

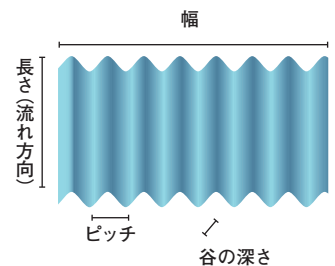

製造メーカー：アイリスシンヨー株式会社



Print, Processing and Applications

## プラダンの印刷・加工・用途



# プラダンの印刷

宣伝効果抜群!発色のよい専用インクで美しい仕上がり

## UVインクジェット印刷 フルカラー



- 写真画像、グラデーションの印刷もOK
- 製版無しのオンデマンド印刷!
- 小ロット対応・連番印刷が可能
- 白インク搭載!「白色」印字が可能

UV (紫外線) 硬化インクを使用したダイレクトプリンタで印刷します。印刷直後に紫外線を照射し、素材に対して瞬時にインクを硬化・定着させるため、プラスチックやポリカーボネートシートなど多種多様な素材へ印刷することができます。インクジェット方式なので小ロットの印刷が可能です。インクは揮発性有機化合物を含まないので、環境に優しい商品です。



等身大パネル



着ぐるみケース



案内看板



展示台

### UVインクジェットプリンター



フラットベッドタイプのプリンターです。  
フルカラー対応のためグラデーションもでき小ロットの印刷も可能です。



### ラミネーター



印刷したシートの表面にフィルムをラミネートすることで  
傷やインクの剥がれを軽減することが可能です。





# シルクスクリーン印刷 特色カラー

- インク層の厚い、鮮やかで美しい仕上がり
- 量産対応、作れば作るほどリーズナブル
- ご希望に近い色で印刷が可能
- 雨に濡れてもにじんだり色落ちしません

シルクスクリーン印刷は様々な分野において活躍している印刷方法です。インクの層が厚く、大変鮮やかで美しい仕上がりになります。耐候性にも優れているので、使用用途を選びません。シルク印刷は量産向けの印刷方法です。大量に掲示する広報板や告知板の製作に適しています。



屋外看板



建築看板



選挙看板



POPディスプレイ

## 加工オプション (UV・シルク印刷共通)



角切り



角R



切り欠き



穴あけ



ハトメ

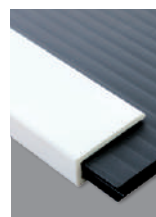

フレーム取付



熱曲げ



輪郭カット

# プラダンの加工

ヤマコーの本社工場では、お客様のご要望に最大限お応えできるよう、汎用機械はもちろん、プラダンの特性に合わせた専用加工機を多数取り揃えております。

## 大量生産向け 型抜き・高圧プレス

形状に合わせた木型を製作し、プレス機でシートをくり抜く加工方法です。木型代が必要ですが、大量生産の場合や数回にわたって生産する場合は納期が短く、コストを抑えられるメリットがあります。また、プレス加工はCAM (カッターマシン) では不可能な分厚いシートや強力な罫線加工等にも対応しています。

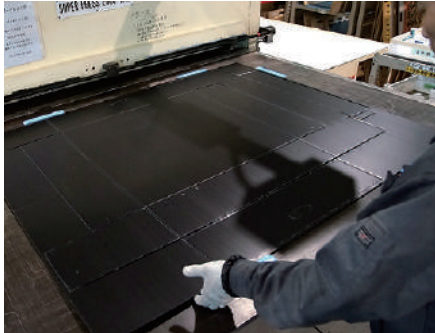

大量生産に適したプレス加工



プレス用木型

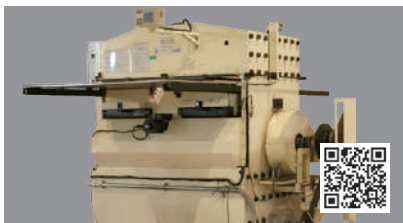
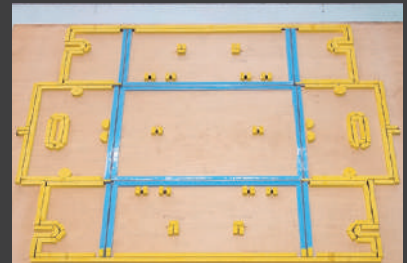

トムソン・プレス機 (大型)

大型ケースを加工するために特注しました。



トムソン・プレス機 (高圧)

厚物シートの抜き加工も可能です。



トムソン・プレス機 (高速)

自動給紙機能で効率的に抜き加工が可能です。

## 小量生産向け カッターマシン CAD・CAMシステム

CADソフトで設計した図面のデータ通りにシートをカットする加工方法です。図面の線をカッター状の刃でなぞるようにカットするCAMと呼ばれる加工機を使用します。木型が不要なため少量の製作に向いており、シートのサイズや特性に合わせて数種類のCAMを使い分けれます。

また、一部のCAMはドリル刃を用いての切削 (ミーリング) 加工や、緩衝材の各種カット加工にも対応いたします。

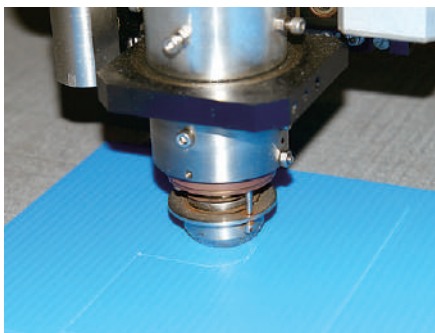

少量生産に適したカット加工



緩衝材カット例



切削 (ミーリング) 加工機

ミーリングとは螺旋状の刃が回転することでシートを削り切る加工のことです。



超音波式高速カット加工機

プラダンの原反サイズ(2000x2400)を2枚並べてカット加工が可能な大きさです。



緩衝材機 (斜めカット対応)

R加工やくりぬき加工ができるため内容物にフィットした配置が可能です。



## 直線カット・断裁

シートや緩衝材をまっすぐカットする加工です。素材の特性や求める精度・ロット数に適した加工機械で加工します。直線でカットした製品同士を貼り合わせたりすることで、コストを抑えつつ3次元的な緩衝材を組み上げることもできます。

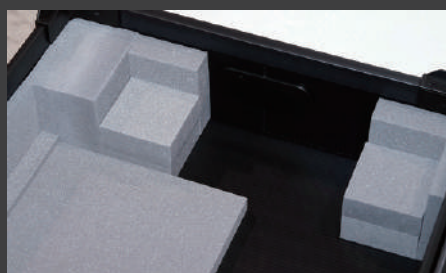
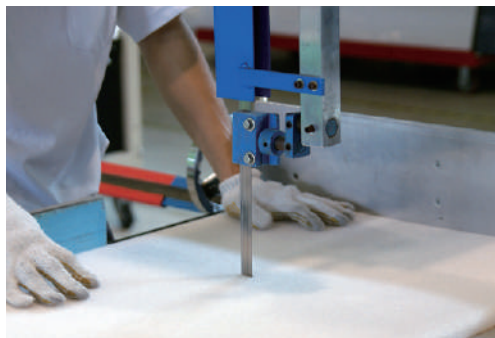

緩衝材設計例（ブロック組み合わせ）



ジャッカル断裁機

鋭利な刃を落として資材を割るように断裁するため、切断面にバリが残りにくいです。



緩衝材パーティカルカッター

縦方向に回転する刃で直線のカット加工が可能です。



パネルソー

ノコギリ刃を回転させて切断します。



緩衝材スライサー

必要な厚みにスライス加工が可能です。

## 設備一覧

### ▼ 切る

- トムソン・プレス機 (大型)
- トムソン・プレス機 (高圧)
- トムソン・プレス機 (高速)
- 切削 (ミーリング) 加工機
- 超音波式高速カット加工機
- 緩衝材機 (斜めカット対応)
- ジャッカル断裁機
- 緩衝材パーティカルカッター
- パネルソー
- 緩衝材スライサー

### ▼ 曲げる

- V字型熱加工機

### ▼ つなぐ

- ピンポイント溶着機
- A式熱溶着機
- C式熱溶着機
- 金属リベッター
- 超音波リベッター
- コーナー穴あけ機
- 超音波コーナー溶着機

### ▼ 特殊加工機

- UVインクジェットプリンタ
- ラミネーター

## 大量生産向け ピンポイント溶接

プラダンや樹脂シートを熱したピンでポイントごとに熱溶着する加工方法です。一度で複数箇所の溶着が可能で、大ロットで使用する場合はコストメリットがあります。



ピンポイント溶着機

超音波リベッターに比べ、材料の白化が少なく美観性が高いです。

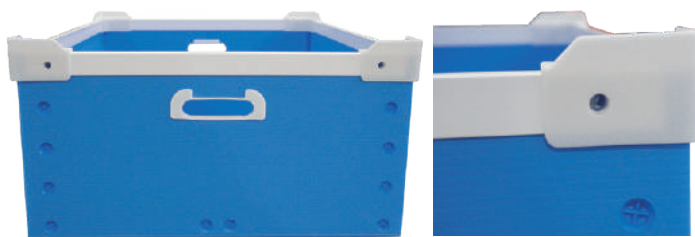

## 点でつなぐ

金属の鋏を使用する「鋏打ち加工」と超音波で素材を部分的に溶着する「超音波溶着加工」を用途や使用環境に合わせてお選びいただけます。金属鋏はケースの仕上がり面で美観性に優れており、超音波溶着は別素材を使用しないため廃棄時の分別が不要というメリットがあります。



**金属リッター**

金属鋏が裏面でカールしてかきしめることで固定します。



**超音波リッター**

超音波によって樹脂を溶かして溶着します。

## 面でつなぐ

プラダンや樹脂シートを面でつなぐ場合、熱した金属バーを押し当てて素材を溶かし融着させる「熱溶着加工」を用います。つないだ後の形状に合わせた熱加工機を選択できるため、ケース製作のみならず、さまざまな形状のシート加工に応用することが可能です。

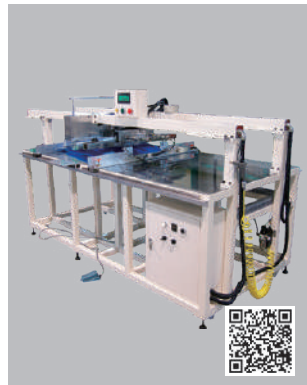

**A式熱溶着機**

金属バーによって樹脂を溶かして溶着します。金属鋏を使用せずオール樹脂製で環境負荷低減することが可能です。



**C式熱溶着機**

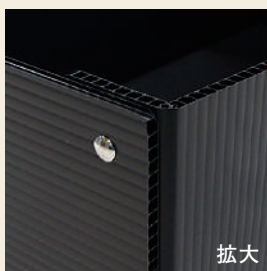

拡大

### 金属鋏

プラダンシートに金属鋏を打ち込み、貫通した鋏の先端をカールさせることによってシートを接合します。一本の金属鋏のみでシートをかきしめる（結合する）ため、高い強度を持ったケースを製作することができます。



熱溶着 (A式)

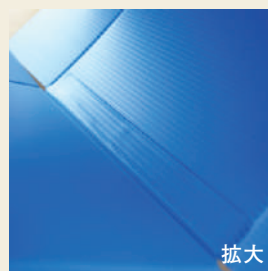

拡大

### 熱溶着 (A式・C式)

A式（みかん箱型）やC式（お弁当箱型）の固定部分を熱で溶着する加工です。鋏のポイント止めに比べ、のりしろ全体を熱で融かして圧着するので接合部が強固です。またスキマがないのでゴミの進入やカビの発生心配がありません。発泡ボードでつくれば衛生的なケースとして食品や薬品関連に安心して使いになれます。鋏のハズレ落ちや混入・錆びの心配がなくなります。処分時の鋏の取り除き作業もなく、安全で環境負荷軽減製品です。

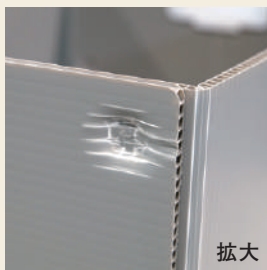

拡大

### 超音波溶着 (A式・C式・コンテナ)

C式（弁当箱型）の固定部分を熱で溶着する加工です。鋏のポイント止めに比べ、のりしろ全体を熱で融かして圧着するので接合部が強固です。またスキマがないのでゴミの進入やカビの発生心配がありません。発泡ボードでつくれば衛生的なケースとして食品や薬品関連に安心して使いになれます。鋏のハズレ落ちや混入・錆びの心配がなくなります。処分時の鋏の取り除き作業もなく、安全で環境負荷軽減製品です。

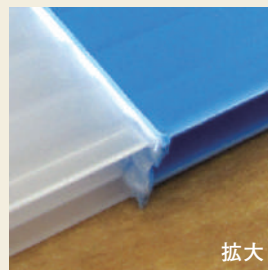
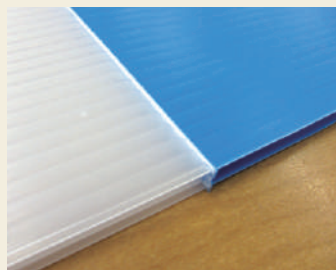

拡大

### 熱溶着接合

2枚のプラダンの端面を熱で溶かし、圧着させることで1枚のプラダンにする加工です。規格外の大きさのプラダンケースを製作する際などに行う加工です。また、端面封じ加工を応用すれば、重ねあわせたシートの端面を溶かして接合することで、プラダンと発泡樹脂シートの複合板を製作することも可能です。



## 熱で曲げる

シートの曲げたい部分に高熱のバーを押し付けることで、折り曲げに適した線（熱罫線）を形成させる加工です。熱罫線加工はプレスやカットマシンでの罫線加工よりも折れ曲がることに適した形状に仕上げられ、曲げやすく、材質的にも折り曲げに強い状態になります。また、熱を加えて曲げたまま自然冷却させれば、曲がった状態で硬化させることができます。（熱曲げ加工）



熱加工機

V字型の熱バーが設置しており、シートに押し付ける事で熱曲げや熱罫線加工などが可能です。

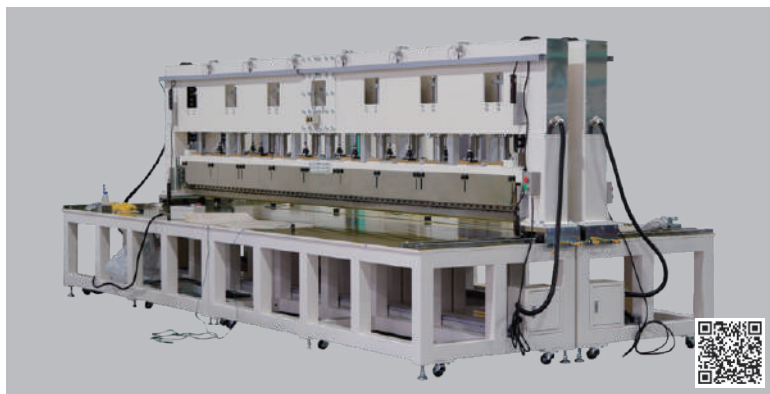

二軸熱加工機

長尺や大型のケースを製作するために特注しました。名前の通り2本の金属バーが設置しており、2本同時に熱加工が可能です。

業界最長級の加工幅  
最長5m幅の熱加工を2か所同時に加工可能

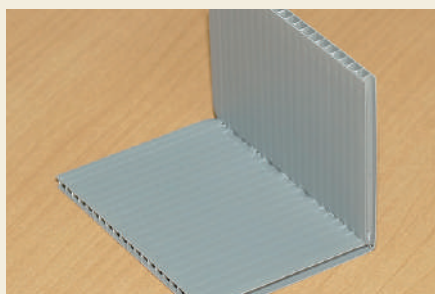

熱曲げ加工

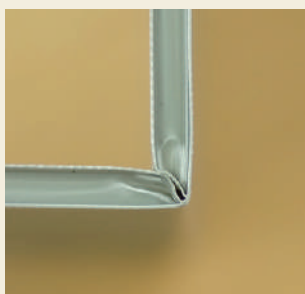

熱曲げ部分拡大写真

### 熱曲げ加工

熱曲げ加工はブラダンシートをL字に曲げる加工です。高温度のV字バーでプレスし溶融後に折り曲げると、溶けたところ同士がくっついて垂直に硬化します。この加工を行うことで、反発の強いブラダンでも綺麗に曲がった状態を保つことが可能になります。シートの加工のみならず、ケースやスリーブでも活用されている加工方法です。ヤマコーが所有する熱曲げ機は最長で5000mm幅のブラダンを折り曲げることができます。



熱罫線加工



熱罫線部分拡大写真

### 熱罫線加工

熱V字バーで罫線をプレス後そのまま置くと、くさび状の折り曲げ線になります。ヒンジ抵抗が少なく使い易い折り曲げ線になります。ブラダンには曲げやすい方向と曲げにくい方向があり、この熱罫線加工は箱を使いやすく、きれいに仕上げるために必要な加工です。折り曲げたい部分に熱罫線加工を施すことで、加工部分は簡単に折り曲げることが可能になり、使い勝手が向上します。熱曲げ加工と同様に最長で5000mm幅のブラダンに加工できます。

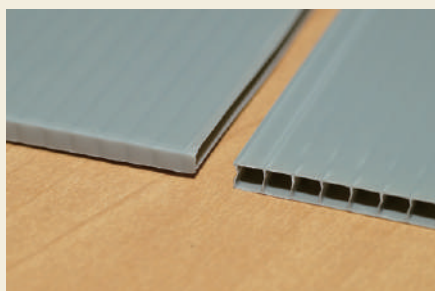

端面封じ加工



熱罫線部分拡大写真

### 端面封じ

ブラダンのハーモニカ状のカット面を溶かし、溶けしりをシール（封緘）する加工方法です。ブラダンの中空部分にホコリが入り込みにくくなるため、清潔に使えます。食品用ケースのバットや精密機器やクリーンルームなどに使うパーツに向いています。熱曲げ加工と同様に最長で5000mm幅のブラダンに加工できます。

# ヤマコー工場内プラダン活用事例

## 棚用目隠しカバー



簡易的な棚の目隠しや埃避けのカバーです。  
中の製品は巻き上げることで取り出せます。  
棚ごとに専用サイズで設計して設置しています。

## 在庫管理用ケース



プラダンケース用部材の保管に使用しています。  
空箱の時は薄く畳めるため、保管スペースを節約できます。  
赤プラダンを挟み、在庫手配のタイミングを明示しています。

## 台車カバー

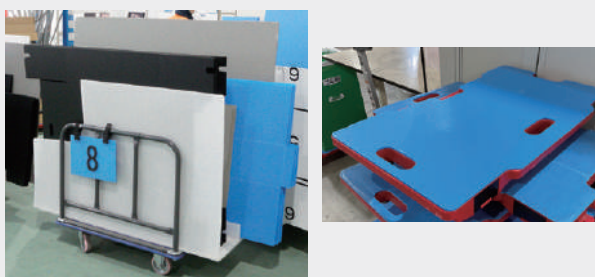

プラダンを台車の形に合わせて取り付けすることで、運搬物への傷を防止しています。  
台車にフィットする形状で製作したり、台車より少し大きく製作し床面積を増やすといったことも可能です。

## 工具形跡管理ボックス



機械の調整用工具をまとめて保管するボックスです。  
工具ごとに専用スペースを作っているため、数の管理や紛失時の早期発見が可能です。

## サンプルシート保管ケース



シート見本を種類ごとに仕切りで区切って明示することで、取り間違いや混在を防いでいます。  
取手付きのため、棚から引き出しやすくなっています。

## 棚用背板 兼 底板



正面側

背面側

部材の落下を防ぐためのL字の棚板です。棚や入れる物のサイズに合わせて設計しており、正面からは入れやすく、背面からは落下しにくい仕様になっています。

お客様の用途や使用環境に合わせてオーダーメイドで承ります

# お問い合わせ方法 製品はすべて受注生産にて承っております

御見積をご希望の方は、電話・FAX・メール・各サイトの問い合わせフォームよりお願いします。

お問い合わせ・ご注文	① TEL <b>0774-88-6800</b>
	② FAX <b>0774-88-6900</b>
	③ 次ページの各サイトの見積フォーム

## 御見積からお届けまで



### 見積依頼の必要事項

- ・数量
- ・箱のサイズ(内寸or外寸)
- ・箱の形状
- ・中に何をを入れるか(内容物のサイズ、重量、個数などできるだけ詳しく記載して頂ければより確実です)
- ・図面、イラスト、写真(各データを添付して頂けるとより確実です)
- ・箱に関するご要望(自由に書いてください)
- ・納品先(都道府県)

### ご注文の方法

お送りしております御見積書タイトル横の「注文書」に丸をつけていただき、空白部にサインか押印をいただきメールかFAXでご返信をお願いします。

貴社書式の御注文書で発注いただく場合でも御見積書を添えていただくか、御見積書に記載の「問い合わせ番号」を必ずご記載ください。電話での口頭連絡・メールの文面のみではご注文いただけません。

### よくあるご質問

Q. 銀行振込の際、手数料はかかりますか？

A. 手数料はお客様負担となります。

Q. 手形取引は可能でしょうか？

A. 手形取引はお受けしておりません。

Q. 代行出荷は可能でしょうか？

A. お客様のお名前でお荷可能でございます。営業担当までお申し付けください。

Q. 請求書はどのような形で送られてくるのでしょうか？

A. 弊社ではペーパーレスを推進しており、PDFでお送りいたします。

ご希望のお客様には郵送もしておりますので、お申し付けください。





YAMAKOH

# プラダンのヤマコー® 運営ホームページ

ご希望の用途に応じてご利用ください。

## 総合案内

ヤマコー .com  
p-yamakoh.co.jp



## オーダーメイドケース

プラダン.com  
pladan.com



## 自動見積対応・オンライン完結

プラダンセミオーダーサイト  
pladan.jp



### 規格品をお求めの方

通い箱.com  
kayoibako.com



### 大型ケースをお求めの方

究極の梱包AAA(大型コンテナ)  
aaabox.com



### 薄型ケースをお求めの方

パネルケース.jp  
panelcase.jp



### 鍵付きケースをお求めの方

安全箱.com  
anzenbako.com



### ポリカーボネートをお求めの方

ポリカ.com  
polyca.com



### 看板製作のお手頃

プラダン看板.com  
senkyo-kanban.com



### シート製品をお求めの方

プラダンシート.com  
pladan-sheet.com



### 振動・衝撃を防ぐ新素材

振動.com  
sin-doo.com





# ヤマコーの取り組み



YAMAKOH

## ■ 太陽光発電設備

2013年3月、本社工場の屋根に太陽光パネルを設置いたしました。環境にやさしいエネルギーを生み出しながら、プラダン製品を製造しております。



## ■ スポーツスポンサー

ヤマコーではスポーツ活動の支援を通じ、地域社会に貢献したいという思いから、地元京都の各スポーツチームとスポンサー契約を結び、オリジナルプラダン製品の提供など様々な形で応援しています。

### プロサッカーチーム

京都サンガF.C. / 日本プロサッカーリーグ



### プロバスケットボールチーム

京都ハンナリーズ / 日本プロバスケットボールリーグ



## ■ 障がい者雇用促進

ヤマコーは障害者雇用の重要性を深く認識し、特別支援学校からの実習受け入れや企業内見学を積極的に行い、個々の適性に応じた業務を任せ、誰もが活躍できるよう配慮しているとして京都府から障害者雇用優良事業所として表彰されました。



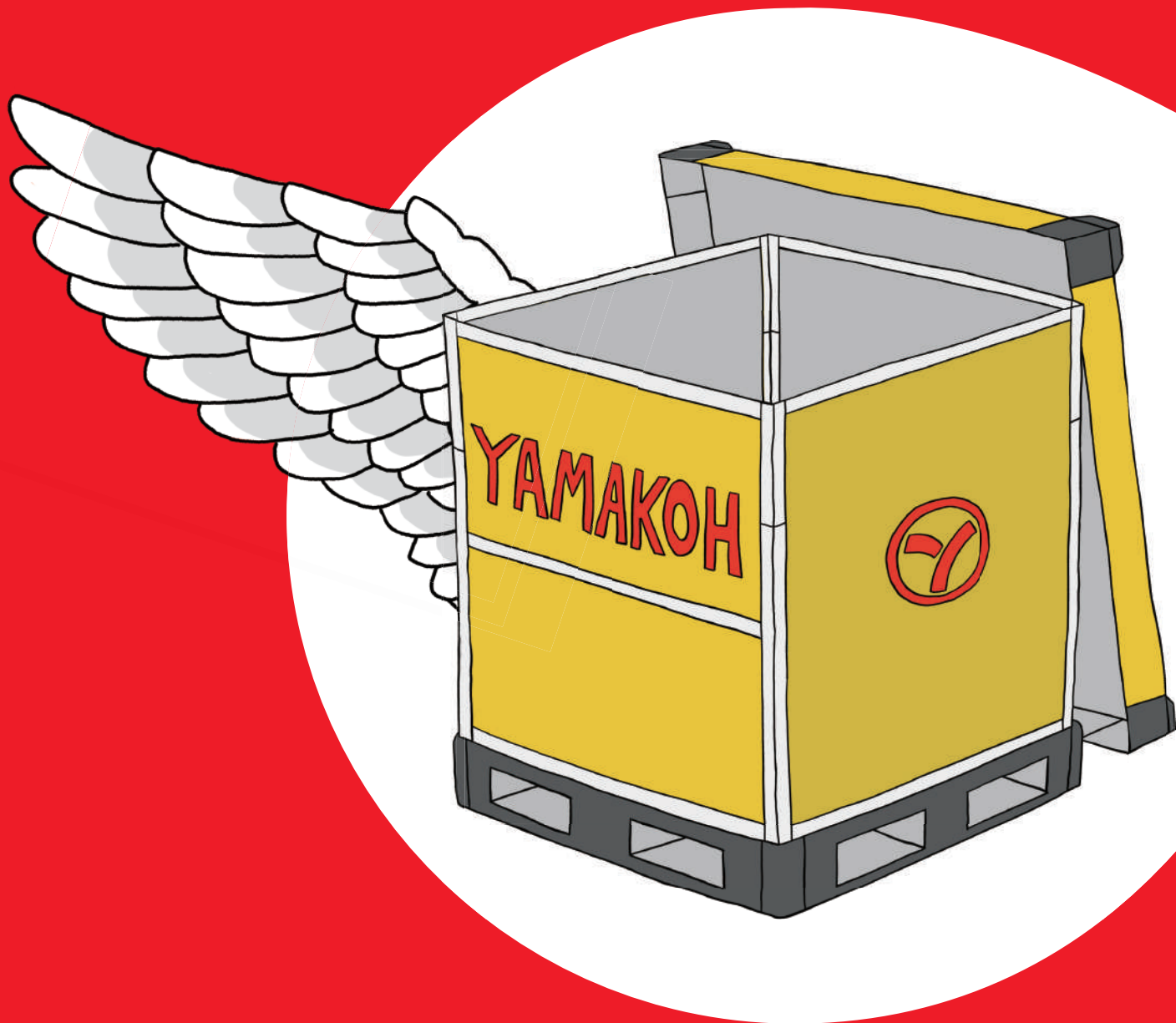

[p-yamakoh.co.jp](http://p-yamakoh.co.jp)

## 株式会社ヤマコー

〒610-0202 京都府綴喜郡宇治田原町緑苑坂 54-2

☎ 0774-88-6800 📠 0774-88-6900